

Σ Ε Ι Ρ Α

ΠΡΟΑΝΑΓΝΩΣΤΙΚΕΣ ΑΣΚΗΣΕΙΣ:

ΟΠΤΙΚΗ ΑΝΤΙΛΗΨΗ

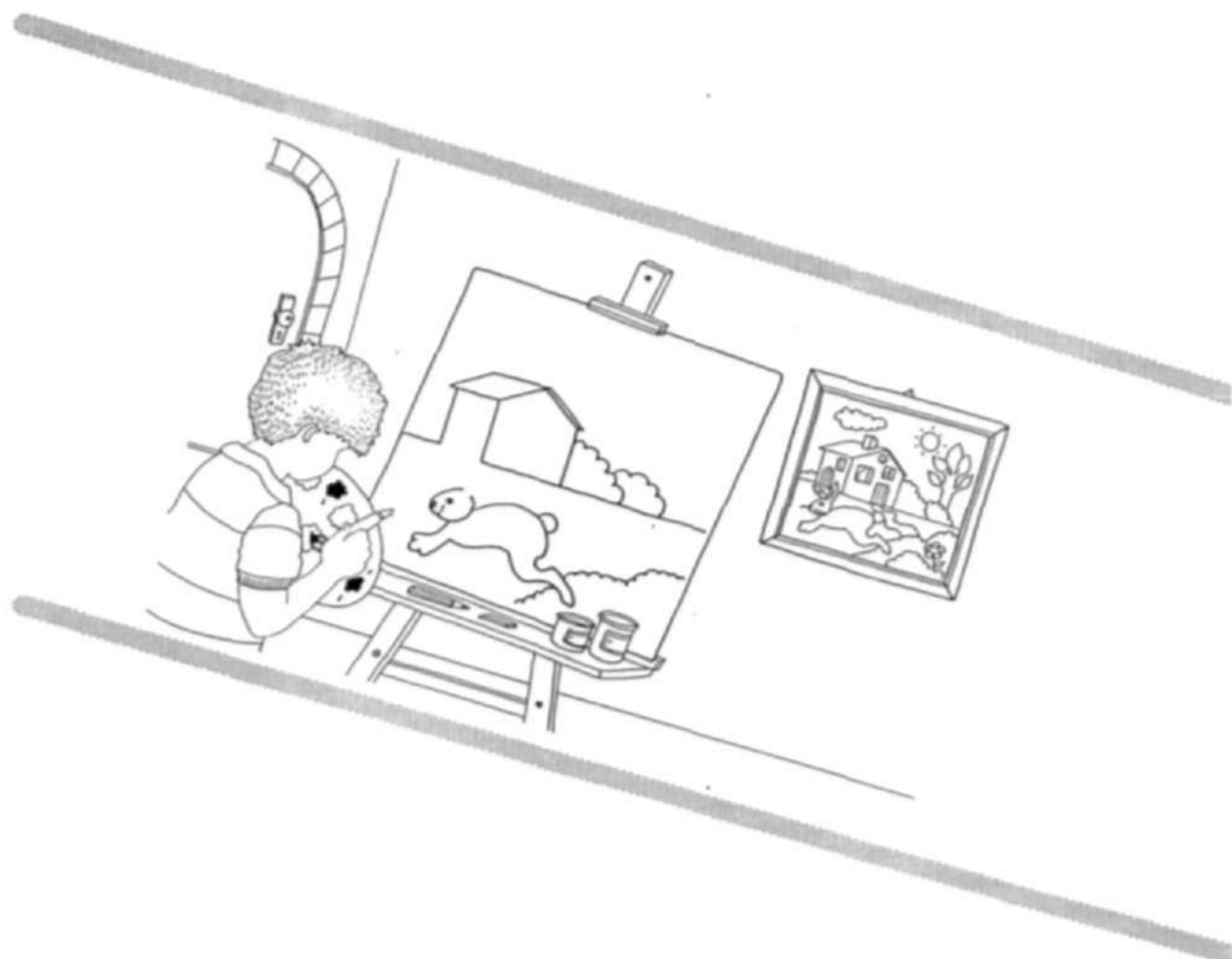

Συγκέντρωση και οργάνωση υλικού:

*Πέτρος Παρής, Dip.Sp.Ed., B.Ed.
Λειτουργός Ανάπτυξης Προγραμμάτων
Σύμβουλος Ειδικής Εκπαίδευσης*

Συνεργασία:

*Χριστούλα Χρυσηλίου, B.A (Psych)
Ειδική δασκάλα-υππιαγωγός
Λειτουργός Ανάπτυξης Προγραμμάτων*

Επιμέλεια έκδοσης:

*Σάββας Νικολαΐδης, C.Ed.B/D, C.Ed.M.H., B.Ed., M.Ed.
Λειτουργός Ανάπτυξης Προγραμμάτων
Σύμβουλος Ειδικής Εκπαίδευσης*

*Προγραμματιζόμενες εκδόσεις της σειράς
"διορθωτική ανάγνωση"*

- A Αντίληψη σχήματος
- B Αντίληψη μεγέθους
- Γ Αντίληψη προσανατολισμού
- Δ Οπτική αντίληψη
- E Ακουστική αντίληψη
- Στ Μνήμη
- Z Οπτικοκινητική συνεργασία
- H Λογική σκέψη
- Θ Έκφραση

Τα σχέδια και οι εικόνες που χρησιμοποιήθηκαν στη σειρά έχουν παρθεί από διάφορα αναγνωστικά προγράμματα και από ηλεκτρονικές συλλογές

Η επεξεργασία και η εκτύπωση του πρωτότυπου έγινε στον ηλεκτρονικό υπολογιστή του Κέντρου Εκπαιδευτικής Πληροφόρησης Λάρνακας-Αμμοχώστου

ΕΙΣΑΓΩΓΗ

Μια σημαντική εξέλιξη στα εκπαιδευτικά θέματα κατά την τελευταία εικοσαετία σχετίζεται με τη συνειδητοποίηση ότι ένας μεγάλος αριθμός παιδιών έχει ανάγκη την παροχή ειδικών διευθετήσεων για την εκπαίδευσή του. Μια άλλη σημαντική εξέλιξη αφορά την αλλαγή στην αντίληψη ως προς το χώρο παροχής ειδικής εκπαίδευσης σε πολλά παιδιά που παραδοσιακά αποτελούσαν το αντικείμενο ευθύνης του ειδικού σχολείου.

Αποτέλεσμα των πιο πάνω εξελίξεων, που επηρέασαν σε σημαντικό βαθμό και την Κύπρο, ήταν η μετατόπιση του κύριου χώρου παροχής ειδικής εκπαίδευσης από το ειδικό στο κανονικό σχολείο. Η μετατόπιση αυτή δημιουργεί αυξημένες ευθύνες στο δημοτικό σχολείο και νέες υποχρεώσεις στο δάσκαλο. Με βασικό σκοπό την υποβοήθηση του κανονικού σχολείου στην επιτυχή διεκπεραίωση του νέου του ρόλου έχει αναληφθεί η έκδοση της παρούσας σειράς με το γενικό τίτλο "Προαναγνωστικές Ασκήσεις". Η σειρά "Προαναγνωστικές Ασκήσεις" αποτελεί συμπλήρωμα δυο άλλων σειρών με τους τίτλους "Διορθωτική Ανάγνωση" και "Ανάγνωση για Κατανόηση".

Ο γενικός προγραμματισμός των τριών σειρών έγινε το 1991 από το Λειτουργό Ανάπτυξης Προγραμμάτων Σάββα Νικολαΐδη κάτω από την καθοδήγηση του τότε Επιθεωρητή Ειδικής Εκπαίδευσης Χρίστου Κόμπου. Η εργασία για συλλογή, ταξινόμηση, και διαμόρφωση του υλικού της σειράς "Προαναγνωστικές Ασκήσεις" άρχισε αμέσως μετά από τον ίδιο Λειτουργό και συνεχίστηκε αργότερα από το Λειτουργό Ανάπτυξης Προγραμμάτων Πέτρο Παρή. Η ομάδα διαμόρφωσης του υλικού ενισχύθηκε, επίσης, από τη δασκάλα ειδικής εκπαίδευσης Χριστούλα Χρυσηλίου. Η όλη εργασία για τον τελικό σχεδιασμό και διαμόρφωση των τριών σειρών συντονίστηκε, προωθήθηκε και ενισχύθηκε σημαντικά από τον Επιθεωρητή Ειδικής Εκπαίδευσης Βάσο Μερακλή, ενώ το Κέντρο Εκπαιδευτικής Πληροφόρησης Λάρνακας- Αμμοχώστου πρόσφερε τις τεχνικές διευκολύνσεις για ηλεκτρονική επεξεργασία και εκτύπωση των τριών σειρών.

Η έκδοση "Οπτική Αντίληψη" (συμπληρώσεις) αποτελεί ένα από τα βιβλία της σειράς "Προαναγνωστικές Ασκήσεις". Σκοπός της σειράς είναι να βοηθήσει τα παιδιά να καλλιεργήσουν μερικές δεξιότητες που θεωρούνται σημαντικές στην εκμάθηση της ανάγνωσης. Η σειρά αναμένεται να ολοκληρωθεί με τις πιο κάτω εκδόσεις:

- Αντίληψη σχήματος
- Αντίληψη μεγέθους
- Αντίληψη προσανατολισμού
- Οπτική αντίληψη
- Ακουστική αντίληψη
- Μνήμη
- Οπτικοκινητική συνεργασία
- Λογική σκέψη
- Έκφραση

Ο ειδικός σκοπός της έκδοσης "Οπτική Αντίληψη" (συμπληρώσεις) είναι να βοηθήσει τα παιδιά να αποκτήσουν τη δεξιότητα της παρατήρησης και συγκέντρωσης με τη συμπλήρωση εικόνων. Η φιλοσοφία που υιοθετεί η έκδοση, όπως και οι υπόλοιπες εκδόσεις της σειράς, βασίζεται στη διαπίστωση ότι η δεξιότητα αυτή που είναι περιορισμένη ανάμεσα σε παιδιά με ειδικές ανάγκες, - με την ευρύτερη έννοια του όρου - είναι σημαντική προϋπόθεση για την απόκτηση της αναγνωστικής δεξιότητας. Θα πρέπει, εντούτοις, να διευκρινισθεί ότι η θέση αυτή δεν ταυτίζεται με τις θεωρίες που άνθισαν κατά τη δεκαετία του 1960 και 1970 και οι οποίες υιοθετούσαν την απλοποιημένη άποψη ότι άσκηση και πρόσδος σε δεξιότητες που έχουν σχέση με την οπτική και ακουστική πρόσληψη οδηγεί αυτόματα στη βελτίωση της επίδοσης στο μαθησιακό τομέα.

Η πιο πάνω τοποθέτηση αποτελεί και το βασικό λόγο για τον οποίο το παρόν πρόγραμμα στηρίζεται περισσότερο, σε αντίθεση με τα γνωστά προγράμματα άσκησης της οπτικής

πρόσληψης, σε εικόνες συγκεκριμένων αντικειμένων μέσω των οποίων μπορεί να προσφερθεί ένα πολύπλευρο πρόγραμμα εκπαίδευσης τόσο στο γλωσσικό όσο και σε άλλους τομείς. Αυτό που πιστεύεται, ως γενική φιλοσοφία του προγράμματος, είναι ότι η ανάπτυξη της δεξιότητας συγκέντρωσης και παρατήρησης είναι μια βασική δεξιότητα που μπορεί να βοηθήσει στην απόκτηση της δεξιότητας της ανάγνωσης όταν η σχετική άσκηση προσφέρεται παράλληλα με προγράμματα εμπλουτισμού των αναγνωστικών και γλωσσικών εμπειριών.

Ένα πρόσθετο σημείο που πρέπει να τονισθεί είναι η χρήση τόσο του βιβλίου "Οπτική Αντίληψη" όσο και των άλλων βιβλίων που ακολουθούν, ανάλογα με τις ατομικές ανάγκες του κάθε παιδιού. Αυτό προϋποθέτει τη συστηματική παρατήρηση του κάθε παιδιού και την επιλογή των ασκήσεων που εξυπηρετούν τις ανάγκες του.

ΟΔΗΓΙΕΣ ΠΡΟΣ ΤΟ ΔΑΣΚΑΛΟ

Οι εργασίες που παρατίθενται στο βιβλίο "Οπτική Αντίληψη" (συμπληρώσεις) έχουν σκοπό να βελτιώσουν τη δεξιότητα της συγκέντρωσης και της παρατήρησης. Η δεξιότητα αυτή, όπως ήδη αναφέρθηκε, θεωρείται σημαντική προϋπόθεση για απόκτηση της δεξιότητας της ανάγνωσης και γραφής. Οι επί μέρους στόχοι που επιδιώκονται είναι οι πιο κάτω:

- Η επισήμανση ομοιοτήτων και διαφορών.
- Η καλλιέργεια και η ανάπτυξη της έννοιας του χώρου.
- Η άσκηση των λεπτών κινήσεων του χεριού.
- Ο συντονισμός ματιού-χεριού

Οι εργασίες του βιβλίου είναι διαβαθμισμένες ανάλογα με το βαθμό δυσκολίας που παρουσιάζουν. Ειδικές οδηγίες για την κάθε άσκηση παρέχονται στο πάνω μέρος της σελίδας. Ταυτόχρονα με τις ασκήσεις που παρατίθενται στην έκδοση ή ακόμα και πριν από τις ασκήσεις αυτές, επιβάλλεται να δοθούν από το δάσκαλο δραστηριότητες παρατήρησης και συμπλήρωσης στον τρισδιάστατο χώρο. Παραδείγματα τέτοιων ασκήσεων είναι και τα πιο κάτω:

- Κατασκευάζει ruzzle.
- Ζευγαρώνει κομμένα μισά φρούτα (μήλο, αχλάδι, σύκο)
- Συμπληρώνει αντικείμενα που λείπουν με βάση πρότυπο.
- Συμπληρώνει τη διακόσμηση σε χάρτινο καπέλο με βάση καπέλο πρότυπο.

Βρες το άλλο μισό και χρωμάτισέ το με το ίδιο χρώμα.

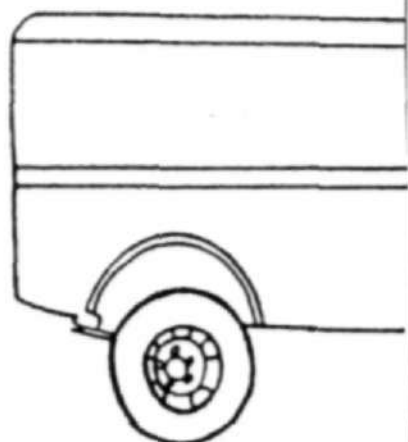

Βρες το άλλο μισό και χρωμάτισέ το με το ίδιο χρώμα.

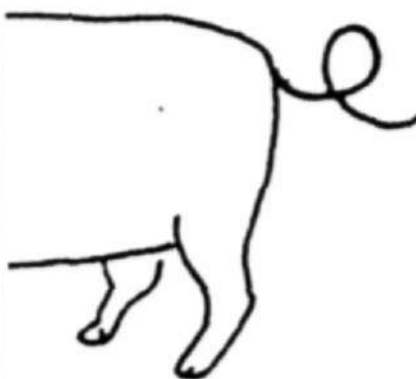
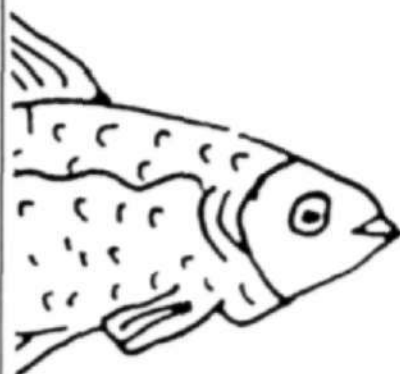
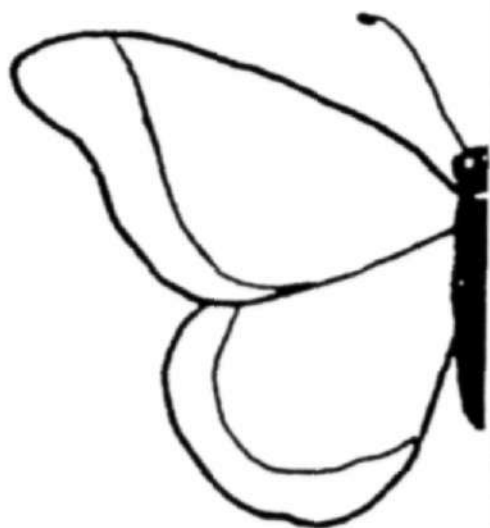

Βρες το άλλο μισό και χρωμάτισέ το με το ίδιο χρώμα.

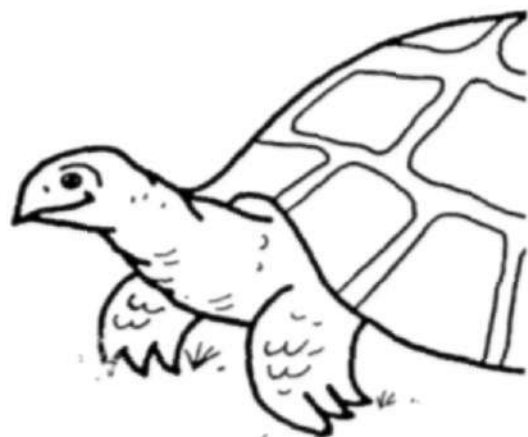
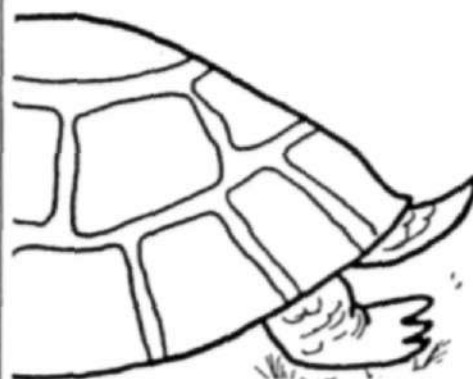

Βρες το άλλο μισό και χρωμάτισέ το με το ίδιο χρώμα.

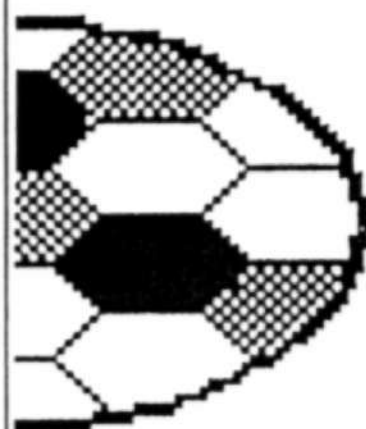
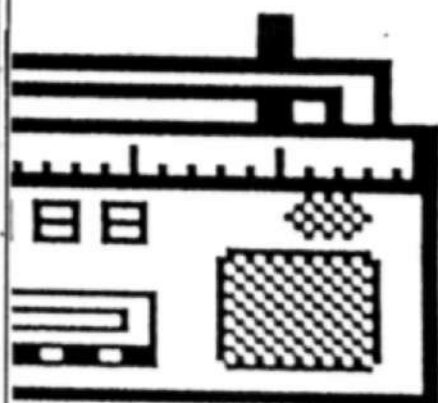

Συμπλήρωσε ό,τι λείπει.

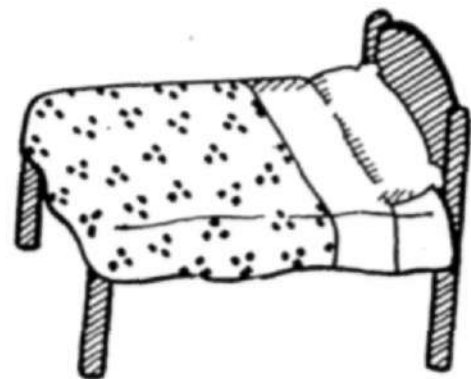
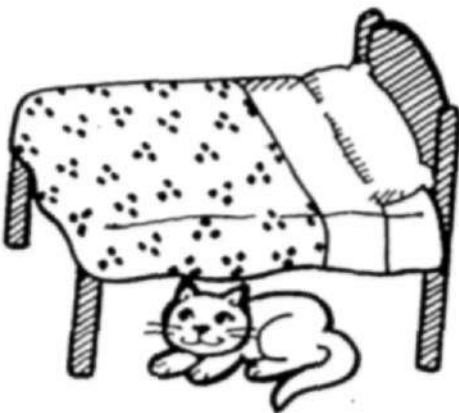
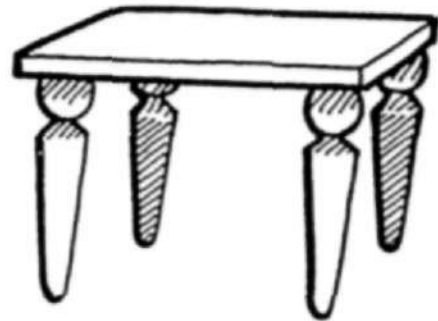
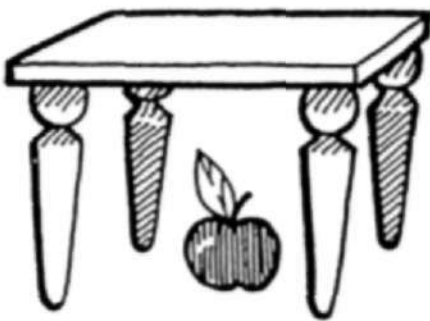
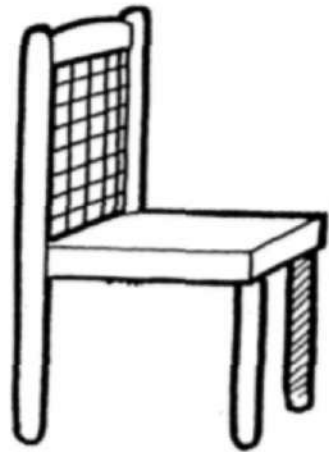

Συμπλήρωσε την εικόνα που βρίσκεται στα δεξιά.

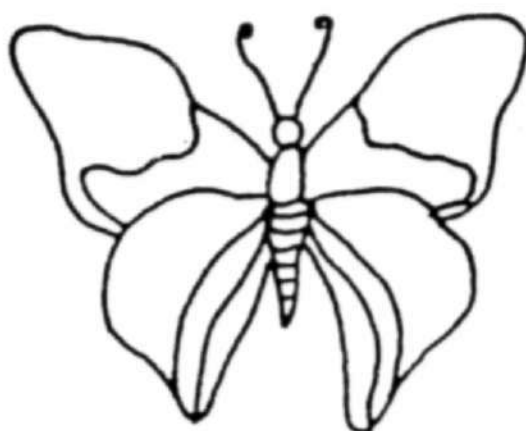
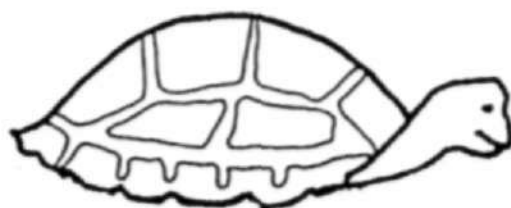
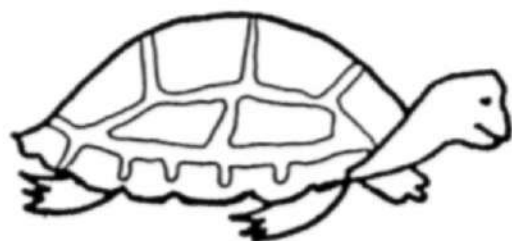
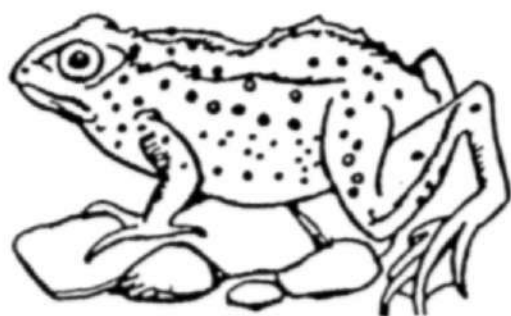
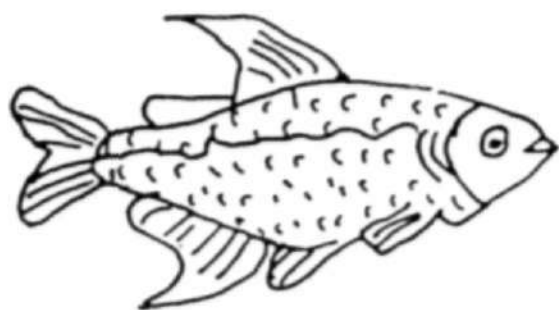

Συμπλήρωσε την εικόνα που βρίσκεται στα δεξιά.



Συμπλήρωσε ό,τι λείπει.

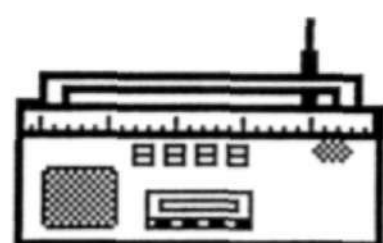
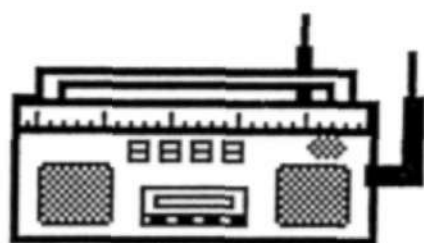

Συμπλήρωσε ό,τι λείπει.

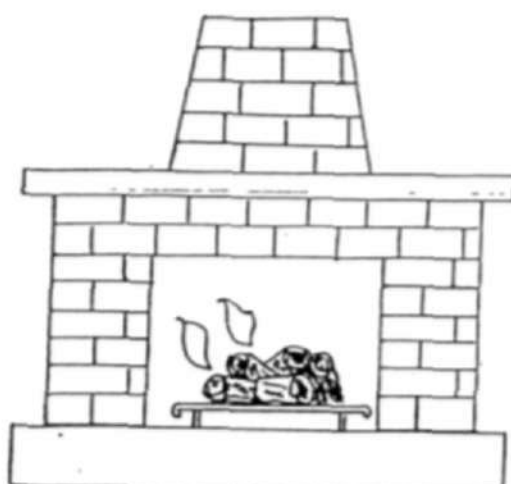
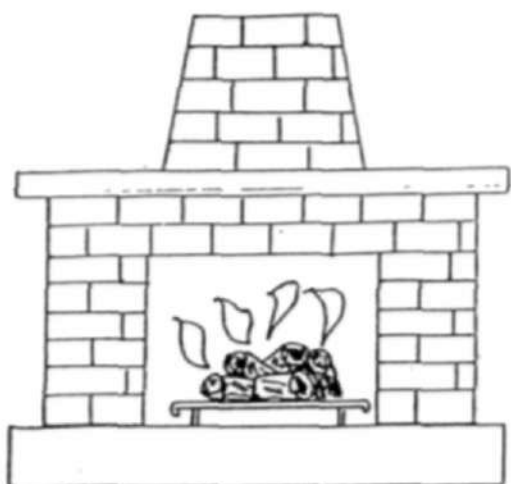

Συμπλήρωσε ό,τι λείπει.

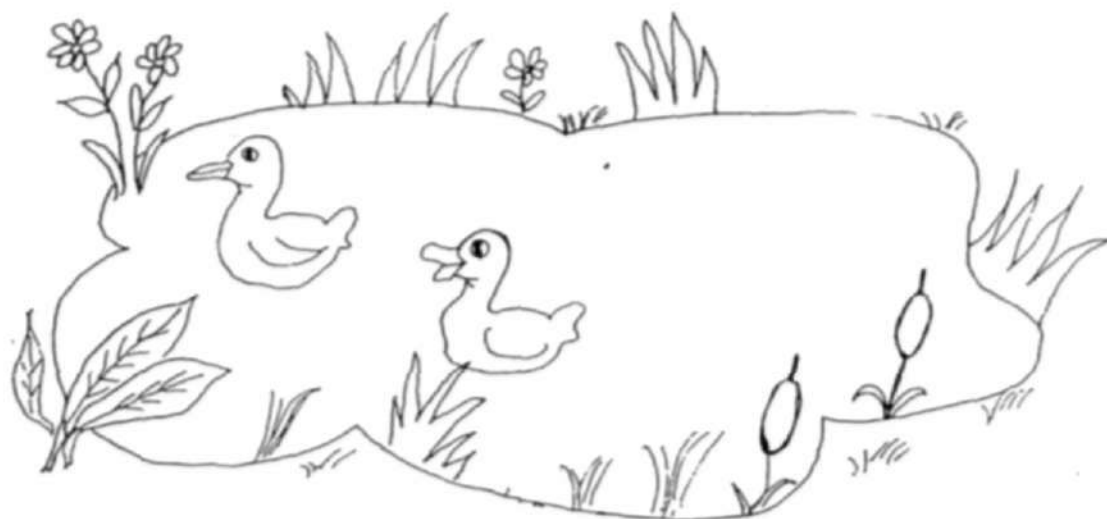
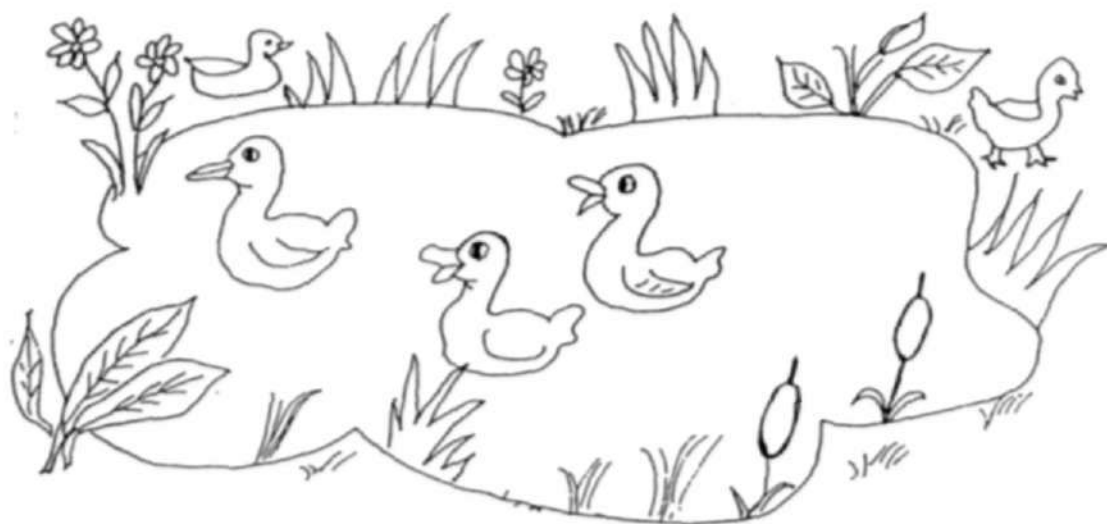

Βοήθησε τον Κωστάκη να τελειώσει το σχέδιό του.



Συμπλήρωσε την εικόνα με ό,τι λείπει.



Συμπλήρωσε τις εικόνες με ό,τι λείπει.



Συμπλήρωσε ό,τι λείπει στις εικόνες.

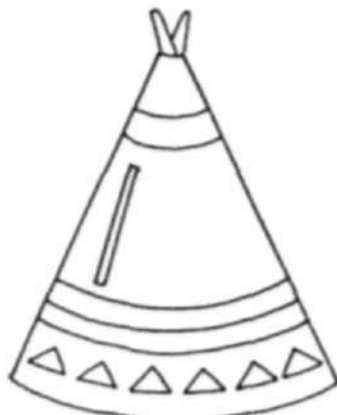
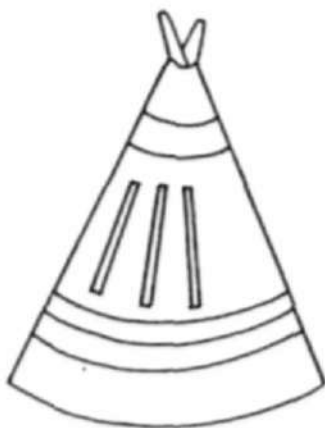

Συμπλήρωσε ό,τι λείπει στις εικόνες.

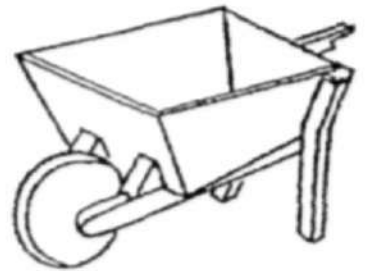
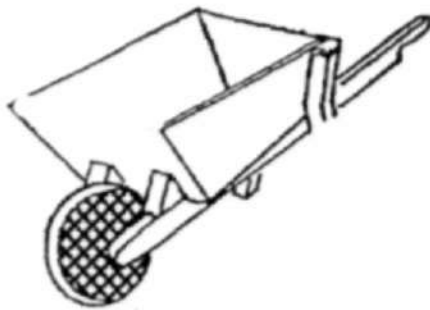
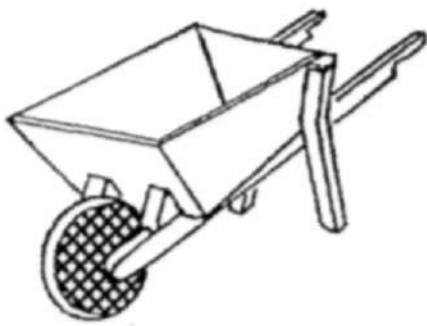
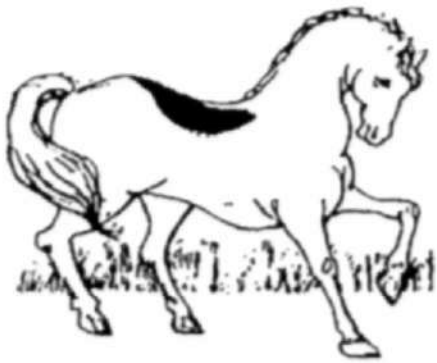

Συμπλήρωσε τις εικόνες στα δεξιά και χρωμάτισέ τις.

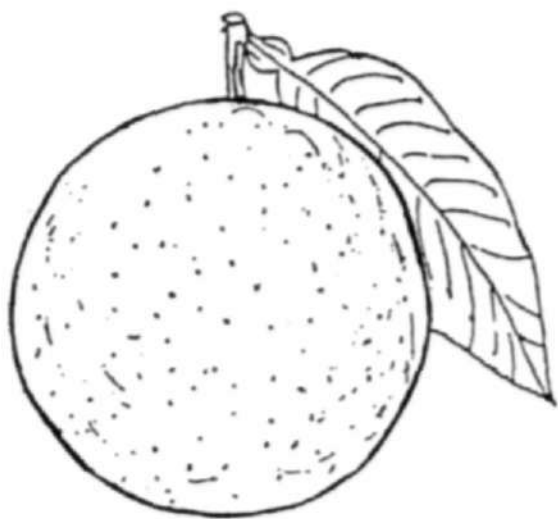
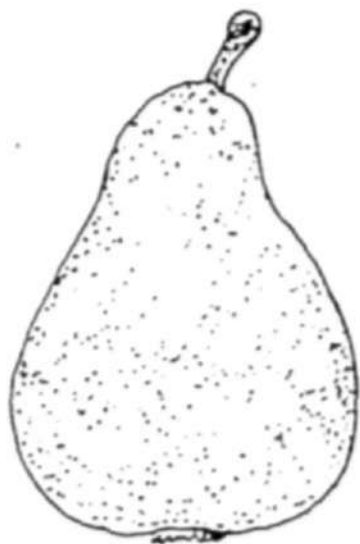
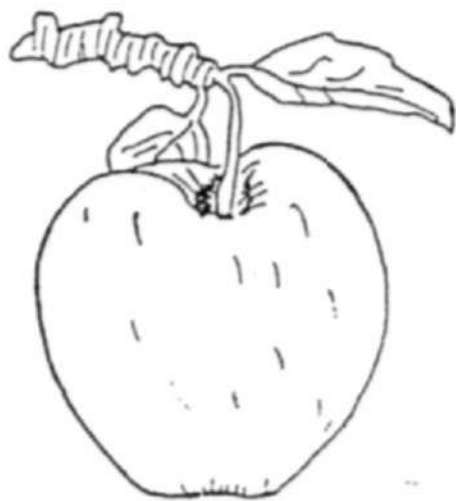

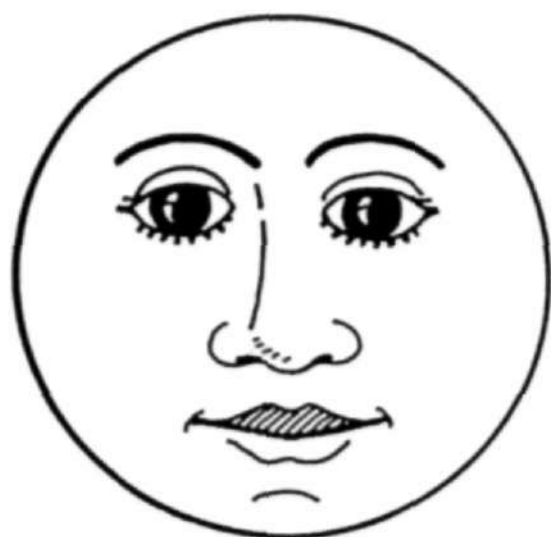

Συμπλήρωσε τα πρόσωπα.

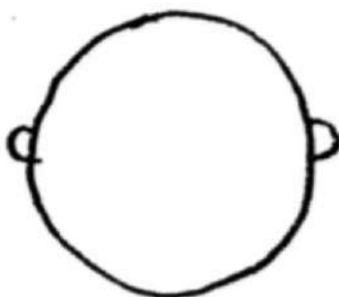

Συμπλήρωσε τα πρόσωπα.



Συμπλήρωσε ό,τι λείπει στο κεφάλι.

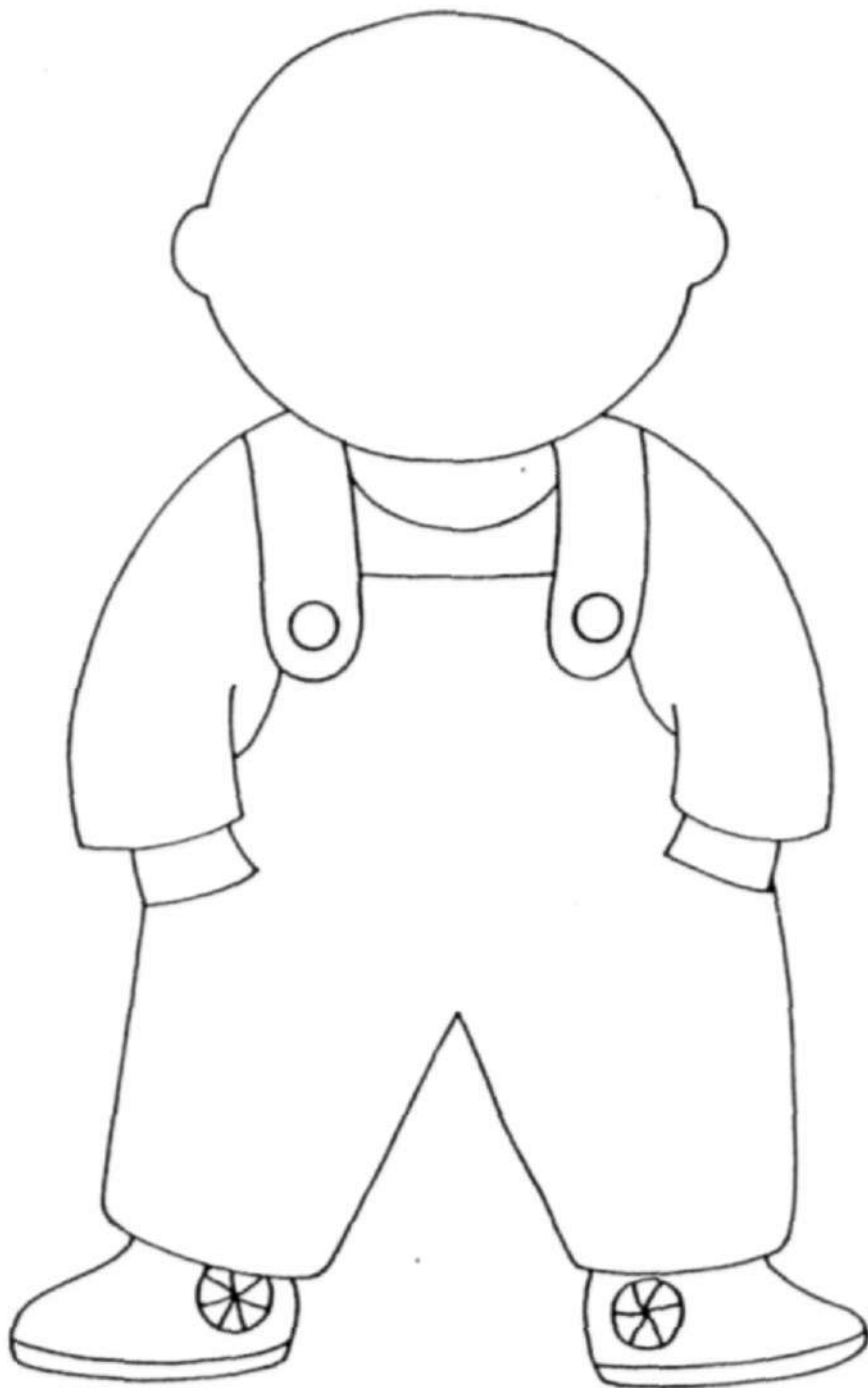

Συμπλήρωσε ό,τι λείπει στα πρόσωπα.



Βάλε ό,τι λείπει.



Ζωγράφισε ό,τι βλέπεις.

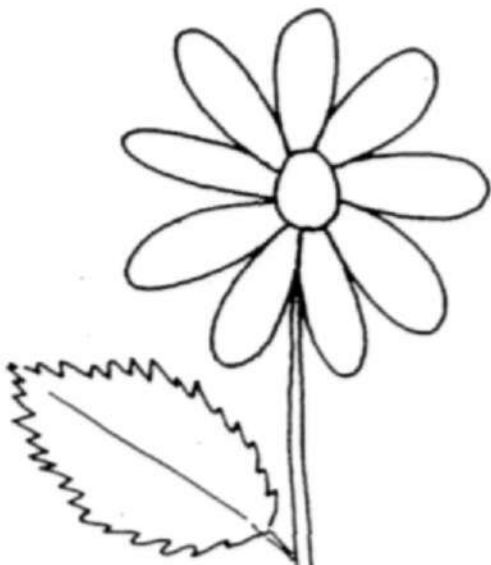
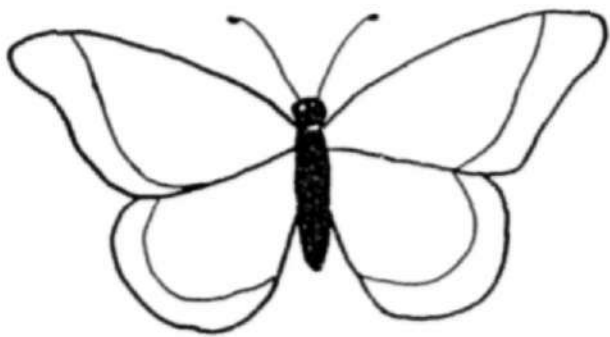
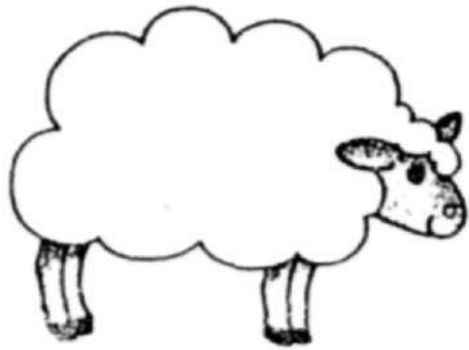

Ζωγράφισε ότι βλέπεις.

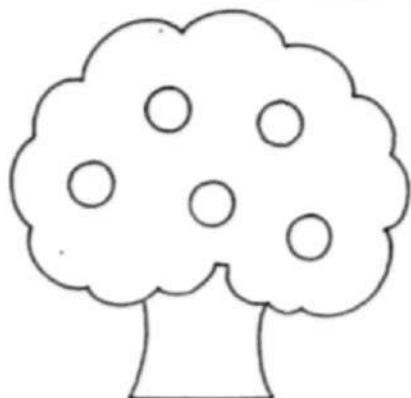
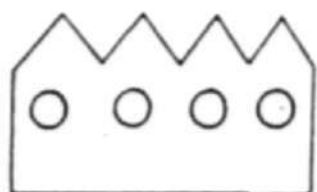
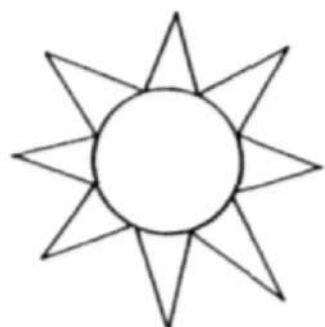

Ζωγράφισε ό,τι βλέπεις.

