

ΥΠΟΥΡΓΕΙΟ ΠΑΙΔΕΙΑΣ,
ΑΘΛΗΤΙΣΜΟΥ ΚΑΙ ΝΕΟΛΑΙΑΣ
ΔΙΕΥΘΥΝΣΗ ΑΝΩΤΕΡΗΣ ΕΚΠΑΙΔΕΥΣΗΣ
ΥΠΗΡΕΣΙΑ ΕΞΕΤΑΣΕΩΝ

ΓΡΑΠΤΕΣ ΕΞΕΤΑΣΕΙΣ ΓΙΑ ΕΓΓΡΑΦΗ ΚΑΙ ΚΑΤΑΤΑΞΗ ΣΤΟΥΣ
ΠΙΝΑΚΕΣ ΔΙΟΡΙΣΙΜΩΝ 2023

Εξεταζόμενο αντικείμενο (Κωδικός): ΔΟΜΙΚΑ (ΑΡΧΙΤΕΚΤΟΝΙΚΗ) (614)

Ημερομηνία και ώρα εξέτασης: Σάββατο, 11 Νοεμβρίου 2023, 10:00- 13:00

ΤΟ ΕΞΕΤΑΣΤΙΚΟ ΔΟΚΙΜΙΟ ΑΠΟΤΕΛΕΙΤΑΙ ΑΠΟ 26 ΣΕΛΙΔΕΣ

ΟΔΗΓΙΕΣ:

1. Να απαντήσετε σε όλες τις ερωτήσεις
2. Οι απαντήσεις να δοθούν στο εξεταστικό δοκίμιο
3. Να χρησιμοποιηθεί μπλε στυλό, ενώ τα σχήματα επιτρέπεται να σχεδιαστούν με μολύβι
4. Όλα τα σχήματα δίνονται εκτός κλίμακας
5. Επιτρέπεται η χρήση γεωμετρικών οργάνων
6. Επιτρέπεται η χρήση μη προγραμματιζόμενης υπολογιστικής μηχανής
7. Απαγορεύεται η χρήση διορθωτικού υλικού
8. Σε περίπτωση που θα χρειαστεί περισσότερος χώρος για τις απαντήσεις, να χρησιμοποιηθεί η σελίδα 26
9. Οι δύο σελίδες που δίνονται μετά το τέλος του εξεταστικού δοκιμίου, να χρησιμοποιηθούν **μόνο** για πρόχειρο και δεν θα ληφθούν υπόψη στη βαθμολόγηση.

ΜΕΡΟΣ Α΄: Αποτελείται από δέκα (10) ερωτήσεις.
 Να απαντήσετε (λύσετε) και τις 10 ερωτήσεις.

Ερώτηση 1 (Μονάδες 3)

Στο πλαίσιο του μαθήματος «Αρχιτεκτονικό Σχέδιο» δίνεται στους μαθητές/ στις μαθήτριες, μέρος κάτοψης ισόγειας κατοικίας και τους ζητείται να σχεδιάσουν την πρόσοψη. Τρεις μαθητές σχεδίασαν τις παρακάτω τρεις (3) προσόψεις (πρόσοψη Α, Β, Γ), οι οποίες έχουν από δύο (2) λάθη. Ζητείται να κυκλώσετε τα λάθη στις προσόψεις και να δικαιολογήσετε την απάντησή σας.

Σημείωση: Ο σκελετός είναι από οπλισμένο σκυρόδεμα και η τοιχοποιία από τούβλα.

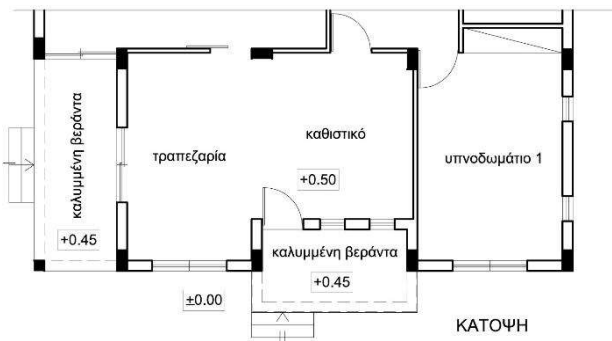

- 1
- 2

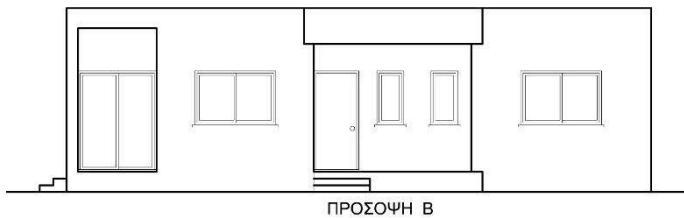

- 1
- 2

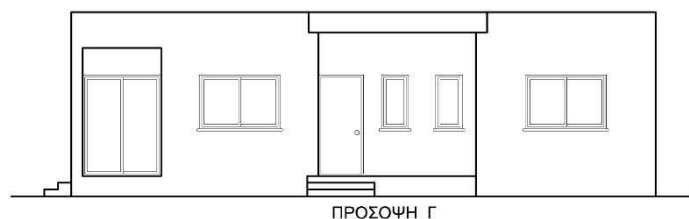

- 1
- 2

Ερώτηση 2 (Μονάδες 4)

Στο μάθημα «Σχεδίαση με Ηλεκτρονικό Υπολογιστή» μια μαθήτρια έχει σχεδιάσει το **Σχήμα 1** και θέλει να ολοκληρώσει το σχέδιο της, ώστε να καταλήξει στο επιθυμητό αποτέλεσμα, που εικονίζεται στο **Σχήμα 2** (μισή σφαίρα).

Έχουν καθοριστεί από τη μαθήτρια, όπως φαίνεται στο **Σχήμα 1**, ένα προφίλ, μια πορεία και ένας κατακόρυφος άξονας στο κέντρο της κυκλικής πορείας.

Να αναφέρετε τα αναγκαία βήματα δυο (2) μεθόδων εργασίας που μπορούν να εφαρμοστούν από τη μαθήτρια, ώστε να σχεδιαστεί το **Σχήμα 2**. Για κάθε μέθοδο να αναφέρετε το αντίστοιχο πρόγραμμα που θα εφαρμόσει η μαθήτρια. Είναι δυνατό για τις δυο μεθόδους να χρησιμοποιηθεί το ίδιο πρόγραμμα.

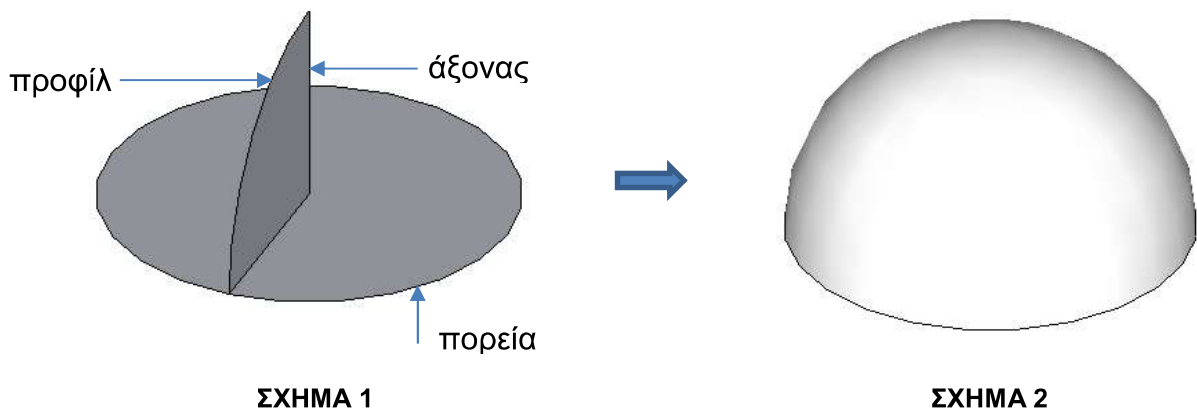

Μέθοδος 1:

.....
.....
.....

Μέθοδος 2:

.....
.....
.....

Ερώτηση 3 (Μονάδες 3)

α) Να αναγράψετε τις ελάχιστες διαστάσεις ενός χώρου στάθμευσης για συνηθισμένα αυτοκίνητα των ατόμων με αναπηρία.

.....

β) Να συμπληρώσετε τα κενά των παρακάτω προτάσεων με τα κατάλληλα αριθμητικά μεγέθη, σύμφωνα με του κανονισμούς που ισχύουν στις περιπτώσεις των Τοπικών Σχεδίων.

i) Βοηθητικές οικοδομές που εφάπτονται του ορίου ή των ορίων του υπό ανάπτυξη τεμαχίου/ οικοπέδου πρέπει να απέχουν τουλάχιστον m από την κύρια οικοδομή.

ii) Βοηθητική οικοδομή που εφάπτεται του ορίου ή των ορίων του υπό ανάπτυξη τεμαχίου/ οικοπέδου δεν μπορεί να είναι μεγαλύτερη του % του εμβαδού της κύριας οικοδομής που θα εξυπηρετεί και δεν μπορεί να καλύπτει ποσοστό μεγαλύτερο του % του καθαρού εμβαδού του τεμαχίου της ανάπτυξης.

iii) Το συνολικό εμβαδόν των εξωστών ή/και καλυμμένων βεραντών κάθε ορόφου που δεν υπερβαίνει το % του υπόλοιπου δομημένου χώρου του ίδιου ορόφου δεν προσμετράται στον Συντελεστή Δόμησης.

Ερώτηση 4 (Μονάδες 3)

Να αναφέρετε τέσσερις (4) Χώρους Λατρείας και δύο (2) Αρχαιολογικούς Χώρους που προστατεύονται ως μνημεία παγκόσμιας κληρονομιά της UNESCO στην Κύπρο.

Χώροι Λατρείας











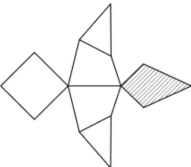

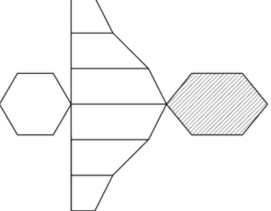

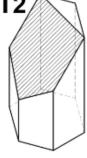
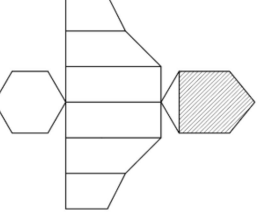
1.
2.
3.
4.

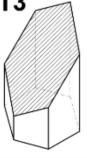
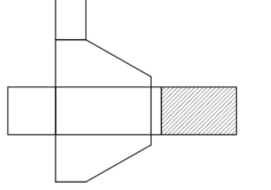
Αρχαιολογικοί Χώροι

1.
2.

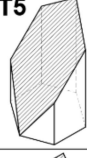
Ερώτηση 5 (Μονάδες 3)

Δίνονται τα αναπτύγματα τεσσάρων (4) στερεών αντικειμένων και επτά (7) κατόψεις και τρισδιάστατες απεικονίσεις. Να αναγράψετε στον πίνακα που ακολουθεί την κάτοψη και την τρισδιάστατη απεικόνιση που αντιστοιχεί σε κάθε ανάπτυγμα.

ΑΝΑΠΤΥΓΜΑΤΑ	ΚΑΤΟΨΕΙΣ	ΤΡΙΣΔΙΑΣΤΑΤΗ ΑΠΕΙΚΟΝΙΣΗ
1 	K1 	T1 
2 	K2 	T2 
3 	K3 	T3 
4 	K4 	T4 
	K5 	T5 
	K6 	T6 
	K7 	T7 

ΑΝΑΠΤΥΓΜΑ	ΚΑΤΟΨΗ	ΤΡΙΣΔΙΑΣΤΑΤΗ ΑΠΕΙΚΟΝΙΣΗ
1		
2		
3		
4		

Ερώτηση 6 (Μονάδες 3)

Το αντικείμενο στο **Σχήμα 1** είναι σχεδιασμένο σε ισομετρική προβολή και δόθηκε ως άσκηση σε μαθητές/ μαθήτριες για να το σχεδιάσουν σε ορθογραφική προβολή.

Το **Σχήμα 2** είναι το σχέδιο/ απάντηση μιας μαθήτριας.

Δίνονται τέσσερις (4) επιλογές σχετικά με την ορθότητα ή τα πιθανά λάθη που έχει κάνει η μαθήτρια στα επιμέρους σχέδια του **Σχήματος 2** (πρόσοψη, πλάγια όψη, κάτοψη). Να επιλέξετε τη σωστή απάντηση για καθένα από τα επιμέρους σχέδια.

Σημείωση: Κάθε συνεχής ή διακεκομμένη γραμμή που παρέλειψε ή σχεδίασε επιπλέον, θεωρείται ως ένα λάθος.

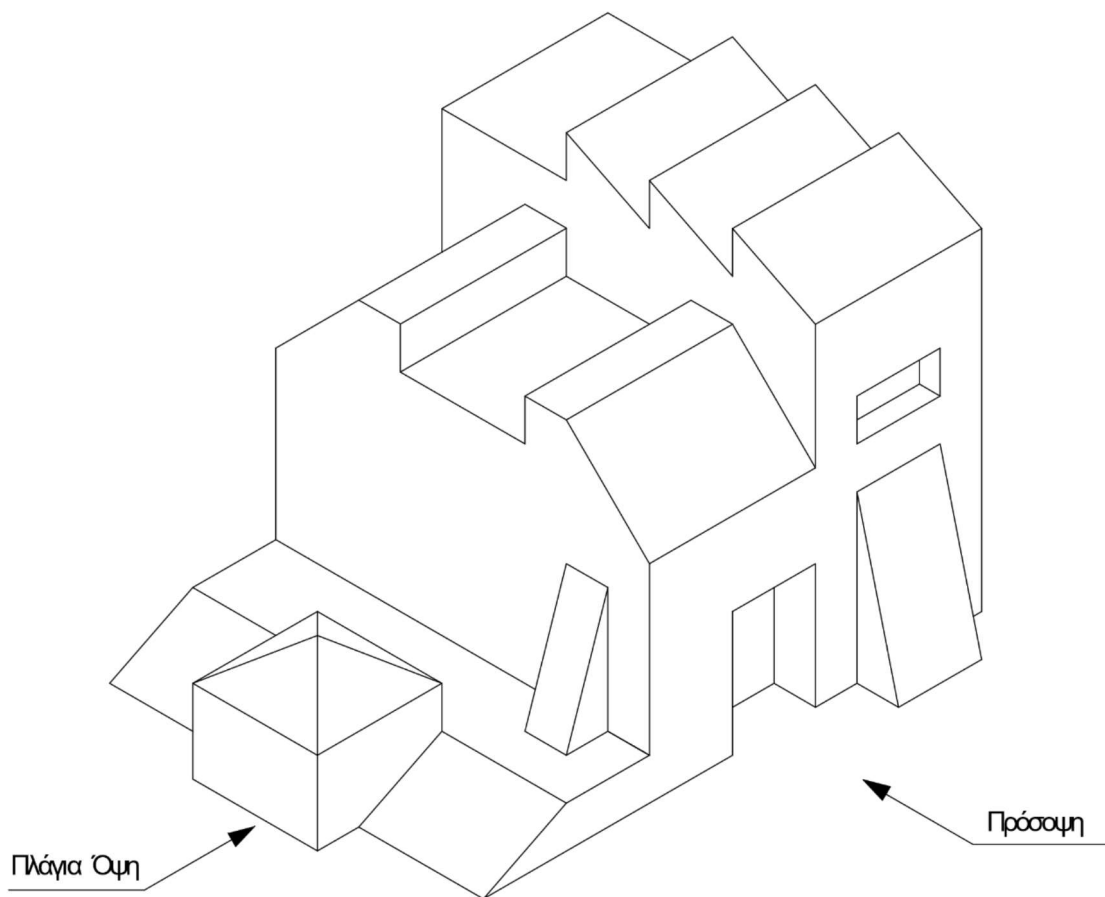

ΣΧΗΜΑ 1

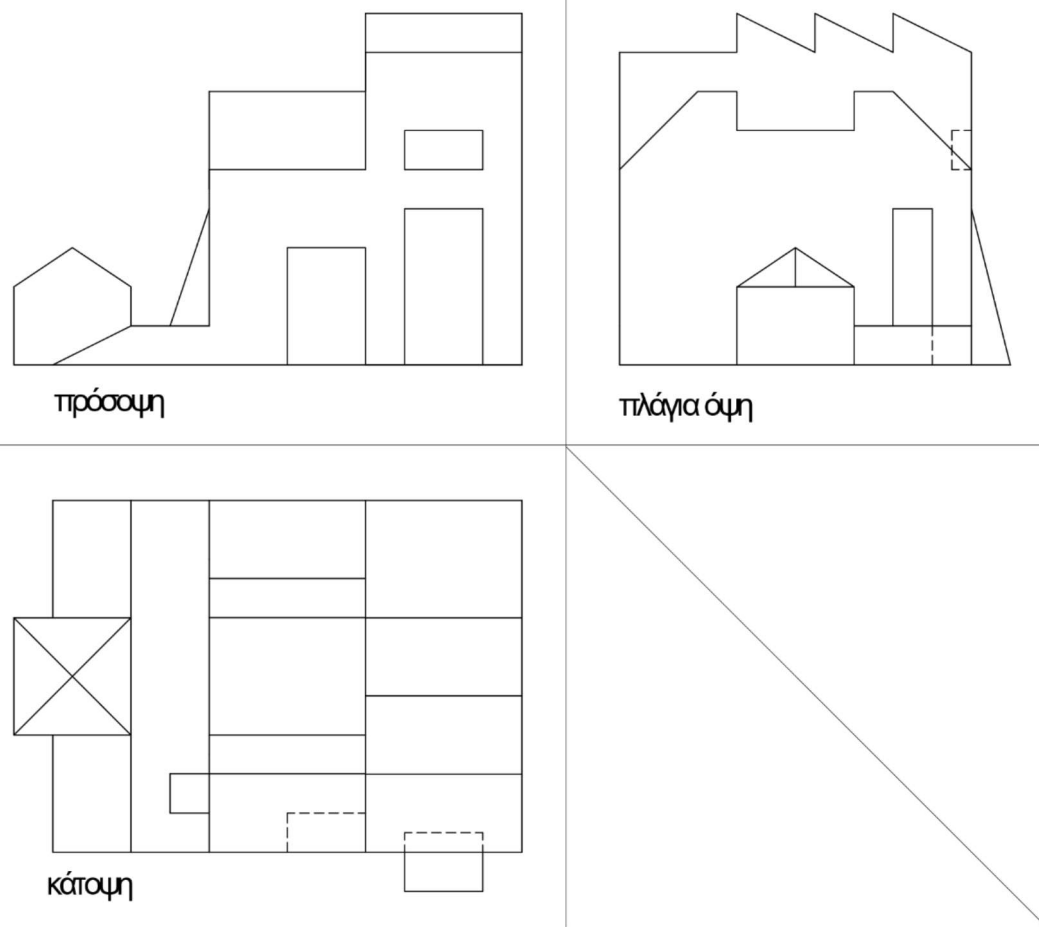

ΣΧΗΜΑ 2

(i) Πρόσοψη:

(α) είναι ορθή (β) έχει ένα λάθος (γ) έχει δύο λάθη (δ) έχει τρία λάθη

(ii) Πλάγια όψη:

(α) είναι ορθή (β) έχει ένα λάθος (γ) έχει δύο λάθη (δ) έχει τρία λάθη

(iii) Κάτοψη:

(α) είναι ορθή (β) έχει ένα λάθος (γ) έχει δύο λάθη (δ) έχει τρία λάθη

Ερώτηση 7 (Μονάδες 3)

Στο πλαίσιο του μαθήματος «Αρχιτεκτονικό Σχέδιο» δίνεται στους μαθητές/ στις μαθήτριες κάτοψη ισόγειας κατοικίας και τους ζητείται να σχεδιάσουν την **Τομή A-A**. Στο παρακάτω σχέδιο ενός μαθητή εντοπίστηκαν λάθη. Ζητείται να κυκλώσετε έξι (6) λάθη και να δικαιολογήσετε την απάντησή σας.

Σημείωση: Ο σκελετός είναι από οπλισμένο σκυρόδεμα και η τοιχοποιία από τούβλα.

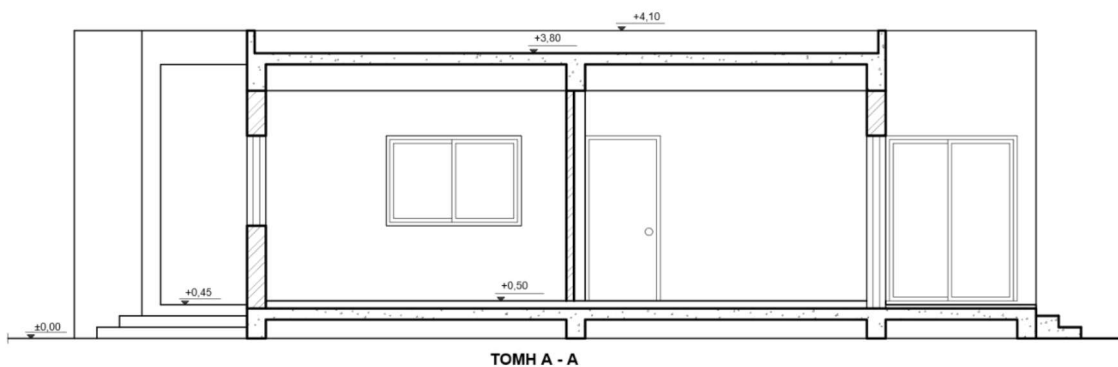
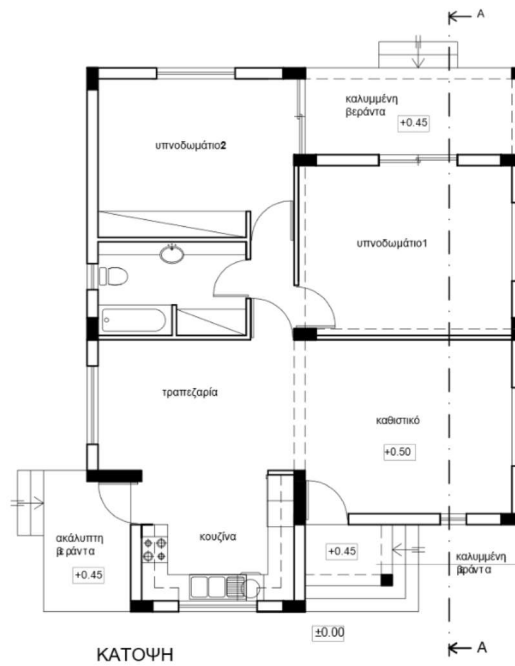

1.
2.
3.
4.
5.
6.

Ερώτηση 8 (Μονάδες 4)

Να σχεδιάσετε στο **Σχήμα 2** την προοπτική απεικόνιση του πλακόστρωτου δαπέδου ΑΒΓΔ του **Σχήματος 1**. Η προοπτική απεικόνιση να σχεδιαστεί βάσει των δυο σημείων φυγής Φ1, Φ2, καθώς και των υπολοίπων στοιχείων που δίνονται.

Σημείωση: Η σχεδίαση να γίνει με τη χρήση γεωμετρικών οργάνων.

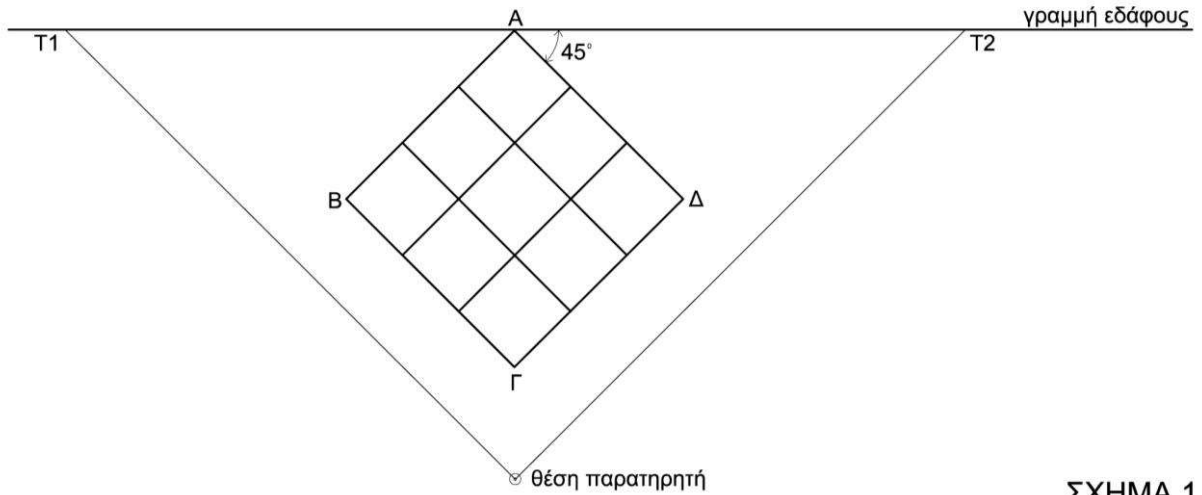

ΣΧΗΜΑ 1

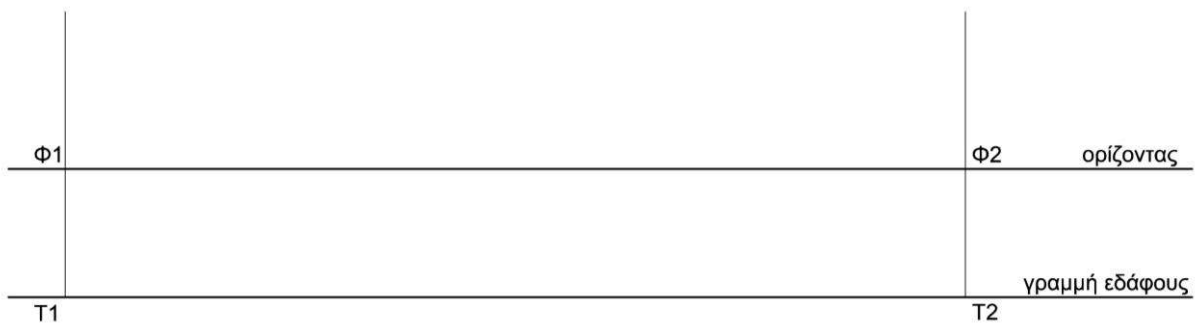

ΣΧΗΜΑ 2

Ερώτηση 9 (Μονάδες 2)

Στο πλαίσιο του μαθήματος «Δομικά Υλικά», ο διδάσκων στην ενότητα «Στέγες» έδωσε στους μαθητές/ στις μαθήτριες φύλλο εργασίας με λεπτομέρεια στέγης, για να αναγράψουν τις ονομασίες των στοιχείων που αντιστοιχούν στους σχετικούς αριθμούς. Στο φύλλο εργασίας ενός μαθητή δόθηκαν τρεις (3) ορθές απαντήσεις, ενώ οι υπόλοιπες τέσσερις (4) έμειναν αναπάντητες.

Ζητείται να συμπληρώσετε τις υπόλοιπες τέσσερις (4) απαντήσεις.

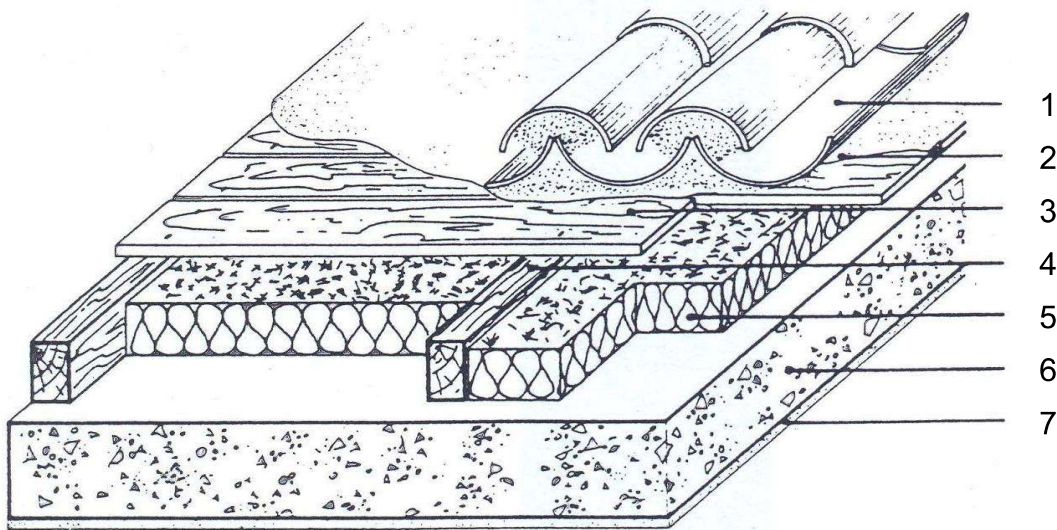

1. Κεραμίδια

2.

3.

4.

5.

6. Πλάκα οροφής

7. Επίχρισμα

Ερώτηση 10 (Μονάδες 4)

Στο μάθημα του Τεχνικού Σχεδίου των Τεχνιτών Δομικών Έργων, στην υποενότητα των γεωμετρικών καμπυλών, ο καθηγητής υπέβαλε σειρά ερωτήσεων στους μαθητές/στις μαθήτριες, στο πλαίσιο της συντρέχουσας αξιολόγησης, λαμβάνοντας μεταξύ άλλων και τις παρακάτω απαντήσεις.

Να σημειώσετε ποιες από τις παρακάτω απαντήσεις είναι ορθές και ποιες λανθασμένες, αναγράφοντας Ορθό ή Λάθος αντίστοιχα, στα κενά κελιά της δεύτερης στήλης.

Απαντήσεις μαθητών/ μαθητριών	Ορθό / Λάθος
Η έλλειψη είναι γεωμετρική κλειστή καμπύλη γραμμή.	
Η παραβολή προκύπτει από τομή κώνου, εφόσον το επίπεδο τομής τέμνει όλες τις γενέτειρες και δεν είναι παράλληλο με τη βάση.	
Το άθροισμα των αποστάσεων κάθε σημείου της έλλειψης από τις εστίες της είναι σταθερό.	
Η χάραξη της οδηγήτριας ή διευθετούσας μας βοηθάει στη σχεδίαση μιας έλικας.	
Βήμα της έλικας ονομάζεται η απόσταση στην οποία μετατοπίζεται ένα σημείο κατά μήκος του άξονα της, όταν η κυλινδρική επιφάνεια περιστρέφει κατά 180 μοίρες.	
Η έλλειψη προκύπτει από τομή κώνου, εφόσον το επίπεδο τομής είναι παράλληλο με τη βάση του.	
Ο μεγάλος και ο μικρός άξονας της έλλειψης είναι κάθετοι μεταξύ τους.	
Η παραβολή είναι μια ανοιχτή καμπύλη γραμμή.	

**ΤΕΛΟΣ ΜΕΡΟΥΣ Α΄
ΑΚΟΛΟΥΘΕΙ ΤΟ ΜΕΡΟΣ Β΄**

ΜΕΡΟΣ Β΄: Αποτελείται από 6 ερωτήσεις.
Να απαντήσετε (λύσετε) και τις 6 ερωτήσεις.

Ερώτηση 11 (Μονάδες 6)

Στο μάθημα της Αρχιτεκτονικής Δημιουργίας οι μαθητές/ μαθήτριες καλούνται να κατασκευάσουν σε μακέτα κλίμακας 1:200 το έδαφος ενός οικοπέδου που έχει έντονες υψομετρικές διαφορές. Ο καθηγητής θέτει προκαταρκτικά τα παρακάτω ερωτήματα στους μαθητές/μαθήτριες.

Ζητείται να δώσετε τις ορθές απαντήσεις που αναμένεται να δώσουν οι μαθητές/ μαθήτριες.

α) Τι πάχος χαρτονιού θα χρησιμοποιήσετε, ώστε κάθε ισοϋψής καμπύλη να αντιστοιχεί σε 50 cm υψομετρικής διαφοράς;

.....
.....

β) Σε πόσα εκατοστά υψομετρικής διαφοράς θα αντιστοιχούσε ένα χαρτόνι πάχους 0.5 mm;

.....
.....

γ) Ποιο θα είναι το μέγιστο συνολικό πάχος του εδάφους στη μακέτα, εάν η μέγιστη υψομετρική διαφορά είναι 8 m;

.....
.....

δ) Τι πάχος χαρτονιού θα χρειαζόταν για κάθε ισοϋψή καμπύλη των 50 cm εάν έπρεπε να κατασκευάσουμε και μια δεύτερη μακέτα κλίμακας 1:500;

.....
.....

Ερώτηση 12 (Μονάδες 6)

Δίνεται σχήμα το οποίο έχει προκύψει από ένα αρχικό σχήμα πολυγωνικής γραμμής. Σε τέσσερις (4) ορθές γωνίες A, B, Γ, Δ της πολυγωνικής γραμμής έχει εφαρμοστεί η εντολή Chamfer ή Απότμηση. Η εντολή Chamfer ενώνει δυο γραμμές με ευθύγραμμο τμήμα, δημιουργώντας μια απότμηση. Σε αυτή την εντολή ορίζονται πρώτα οι αποστάσεις x και y που θα έχει το ευθύγραμμο τμήμα από την τομή των δυο γραμμών και στην συνέχεια επιλέγονται οι δυο γραμμές.

Στις τέσσερις (4) αυτές ορθές γωνίες έχουν επιλεγεί συγκεκριμένες αποστάσεις x και y για την απότμηση σε κάθε ορθή γωνία A, B, Γ, Δ και έχουν προκύψει τα αντίστοιχα ευθύγραμμο τμήματα $\alpha = 15$, $\beta = 5$, $\gamma = 10$ και $\delta = 13$, που εμφανίζονται στο σχήμα.

Να καταγράψετε στον πιο κάτω πίνακα τις αποστάσεις x και y για την κάθε μια από τις τέσσερις (4) ορθές γωνίες A, B, Γ, Δ που έχουν χρησιμοποιηθεί στην εντολή Chamfer.

Σημειώσεις:

- Οι αποστάσεις x και y για την απότμηση της κάθε γωνίας A, B, Γ και Δ είναι ακέραιοι αριθμοί.
- $\alpha_x < \alpha_y$, $\beta_x < \beta_y$, $\gamma_x < \gamma_y$, $\delta_x > \delta_y$

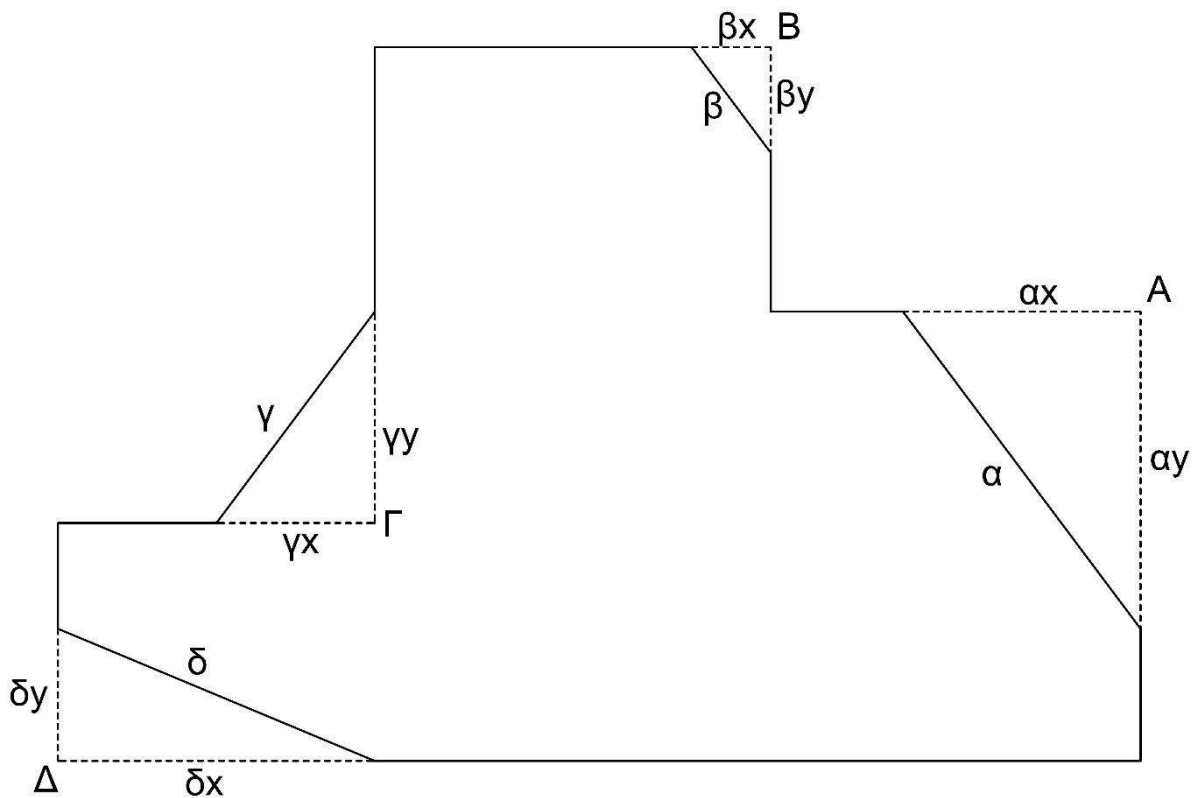

A	B	Γ	Δ
$\alpha_x =$	$\beta_x =$	$\gamma_x =$	$\delta_x =$
$\alpha_y =$	$\beta_y =$	$\gamma_y =$	$\delta_y =$

Ερώτηση 13 (Μονάδες 6)

Στο μάθημα «Τεχνικό Σχέδιο», στην ενότητα «Προβολές» δόθηκε στους μαθητές/ στις μαθήτριες φύλλο εργασίας με κύκλο εγγεγραμμένο σε τετράγωνο ΑΒΓΔ, όπως φαίνεται στο **Σχήμα 1**. Ζητήθηκε να σχεδιαστεί ο κύκλος σε ισομετρική προβολή με τη βοήθεια του **Σχήματος 2**.

Να σχεδιάσετε στο **Σχήμα 2** με τη χρήση γεωμετρικών οργάνων τον κύκλο σε ισομετρική προβολή που αναμένετε να σχεδιάσουν οι μαθητές/ μαθήτριες και να καταγράψετε την πορεία σχεδίασής του.

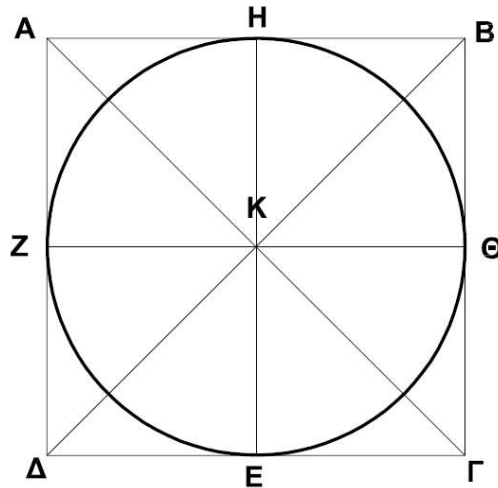

ΣΧΗΜΑ 1

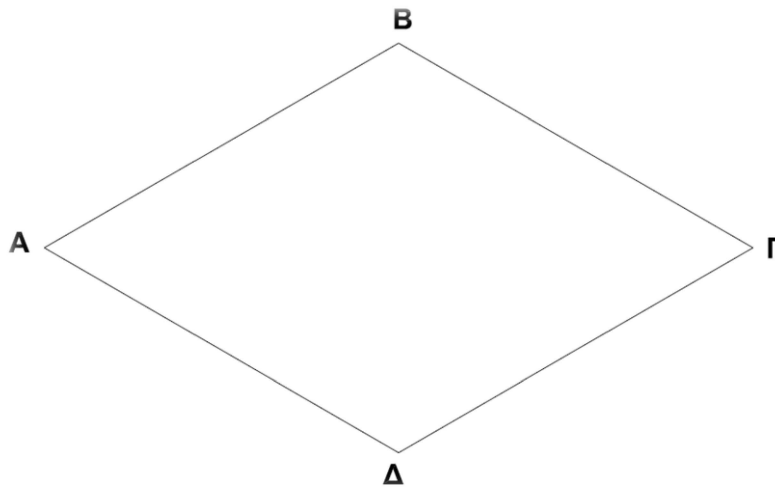

ΣΧΗΜΑ 2

.....

.....

.....

.....

.....

.....

.....

.....

.....

.....

Ερώτηση 14 (Μονάδες 6)

α) Να αναφέρετε τον ιδρυτή της Σχολής του Bauhaus και τις τρεις πόλεις που λειτούργησε.

.....

.....

.....

β) Να εξηγήσετε εν συντομία πώς ο όρος Bauhaus, που σημαίνει οίκος δόμησης, σχετιζόταν με τους στόχους της Σχολής.

.....

.....

.....

.....

γ) Να εξηγήσετε εν συντομία τη στάση του Bauhaus απέναντι στη μαζική βιομηχανική παραγωγή και την τυποποίηση σε συνάρτηση με τις τέχνες.

.....

.....

.....

.....

Ερώτηση 15 (Μονάδες 6)

Στο μάθημα «Σχεδίαση με Ηλεκτρονικό Υπολογιστή», δίνεται ένα αρχικό τρισδιάστατο πρίσμα με διαστάσεις βάσης (X, Y) και ύψους (Z) όπως εμφανίζεται στο **Σχήμα 1**. Έχει ζητηθεί από τους μαθητές/ τις μαθήτριες να εφαρμόσουν την εντολή Scale 1D, Scale 2D και Scale 3D για την αλλαγή μιας ή περισσότερων διαστάσεων του αναφερόμενου πρίσματος χρησιμοποιώντας συγκεκριμένα scale factors. Τρία (3) αποτελέσματα (A, B, και Γ) εφαρμογής των εντολών Scale 1D, Scale 2D και Scale 3D με τις διαστάσεις τους (X, Y, Z) εμφανίζονται στο **Σχήμα 2**.

Να αναφέρετε ποια από τις παραπάνω τρεις εντολές έχει χρησιμοποιηθεί σε κάθε περίπτωση. Επίσης, να αναφέρετε το scale factor (X, Y, Z) που έχει χρησιμοποιηθεί σε κάθε μια από τις διαστάσεις των πρισμάτων.

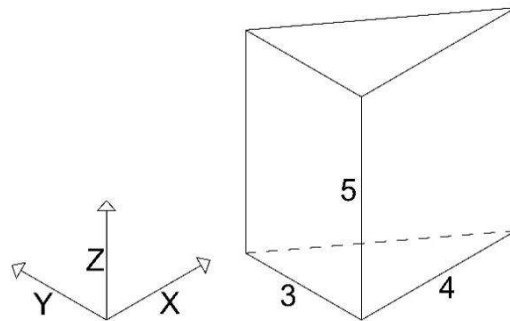

ΣΧΗΜΑ 1

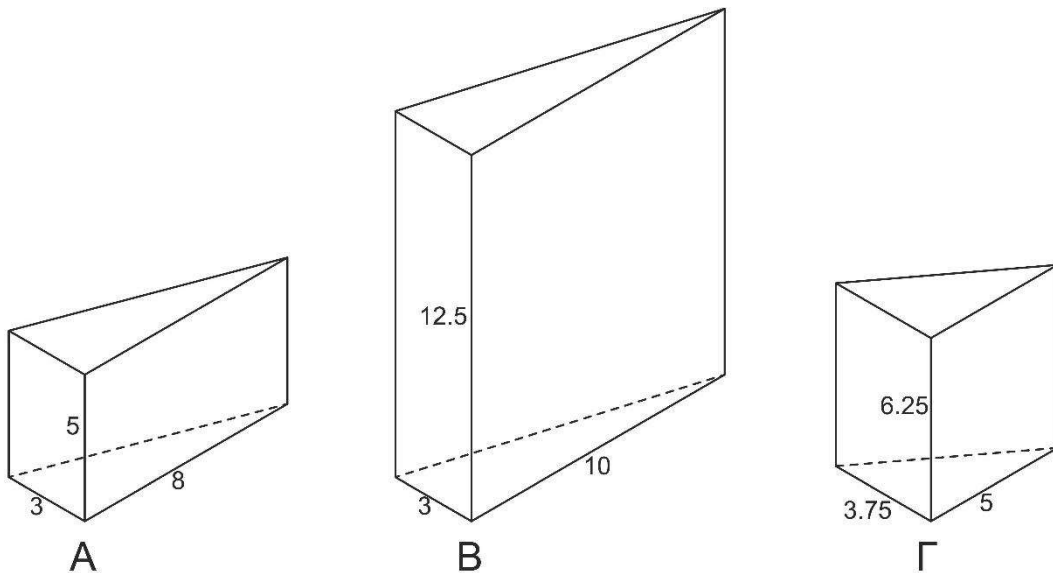

ΣΧΗΜΑ 2

	A	B	Γ
Εντολή Scale			
Scale factor X			
Scale factor Y			
Scale factor Z			

Ερώτηση 16 (Μονάδες 6)

Στη θεματική της Βιοκλιματικής Αρχιτεκτονικής, ο καθηγητής/ η καθηγήτρια συζητά με τους μαθητές/ τις μαθήτριες για τα οφέλη που προσφέρει η κατασκευή μιας πράσινης στέγης και συγκεκριμένα ενός φυτεμένου δώματος στο ίδιο το κτήριο που θα τη φιλοξενήσει. Στην πορεία του μαθήματος παρουσίασε τυπική λεπτομέρεια ενός φυτεμένου δώματος με τα επιμέρους στοιχεία της κατασκευής του.

α) Να καταγράψετε τρεις ορθές απαντήσεις που ανέφεραν οι μαθητές/ μαθήτριες για τα οφέλη που προσφέρει το φυτεμένο δώμα στο ίδιο το κτήριο που θα το φιλοξενήσει.

- i.....
-
- ii.....
-
-
- iii.....
-
-

β) Να αναγράψετε στην πιο κάτω λεπτομέρεια κατασκευής του φυτεμένου δώματος, που παρουσίασε ο καθηγητής/ η καθηγήτρια, τις ονομασίες των επιμέρους στοιχείων, που σημειώνονται με τους αριθμούς 1, 2, 3, 4, 5, 6.

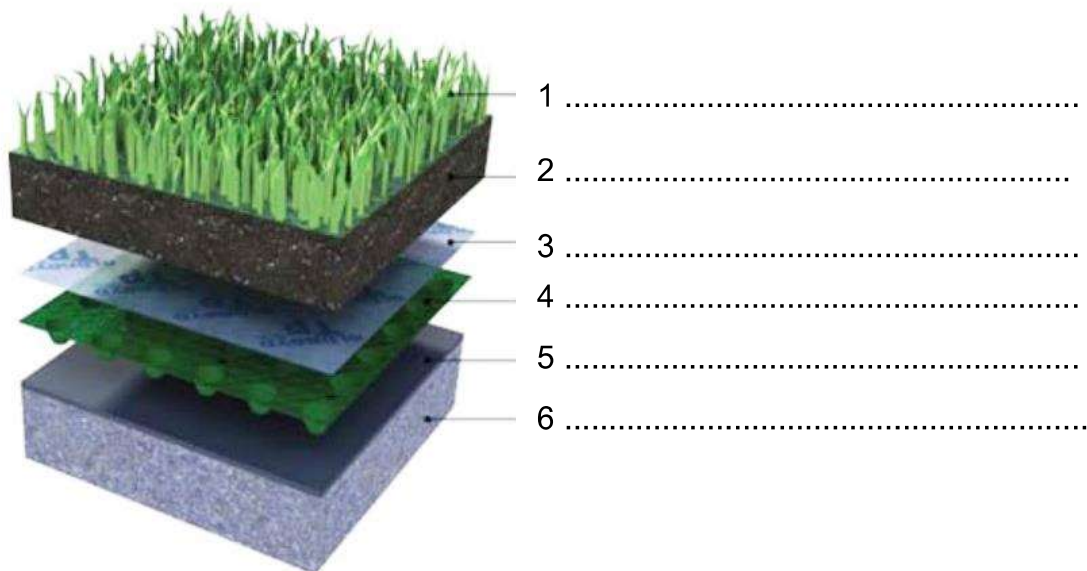

**ΤΕΛΟΣ ΜΕΡΟΥΣ Β΄
ΑΚΟΛΟΥΘΕΙ ΤΟ ΜΕΡΟΣ Γ΄**

ΜΕΡΟΣ Γ΄: Αποτελείται από τέσσερις (4) ερωτήσεις.
Να απαντήσετε (λύσετε) και τις 4 ερωτήσεις.

Ερώτηση 17 (Μονάδες 8)

Δίνεται η ορθογραφική προβολή στερεού.

Να σχεδιάσετε στον κάναβο με τη χρήση γεωμετρικών οργάνων την ισομετρική προβολή του στερεού. Η πρόσοψη να σχεδιαστεί στο δεξιό ισομετρικό άξονα.

Σημειώσεις:

- Οι διαστάσεις δίνονται σε χιλιοστά (mm).
- Κάθε ρόμβος του ισομετρικού κανάβου αντιστοιχεί σε 10X10 mm.
- Συστήνεται να φαίνονται οι βοηθητικές γραμμές στη μέθοδο σχεδίασης του κύκλου.

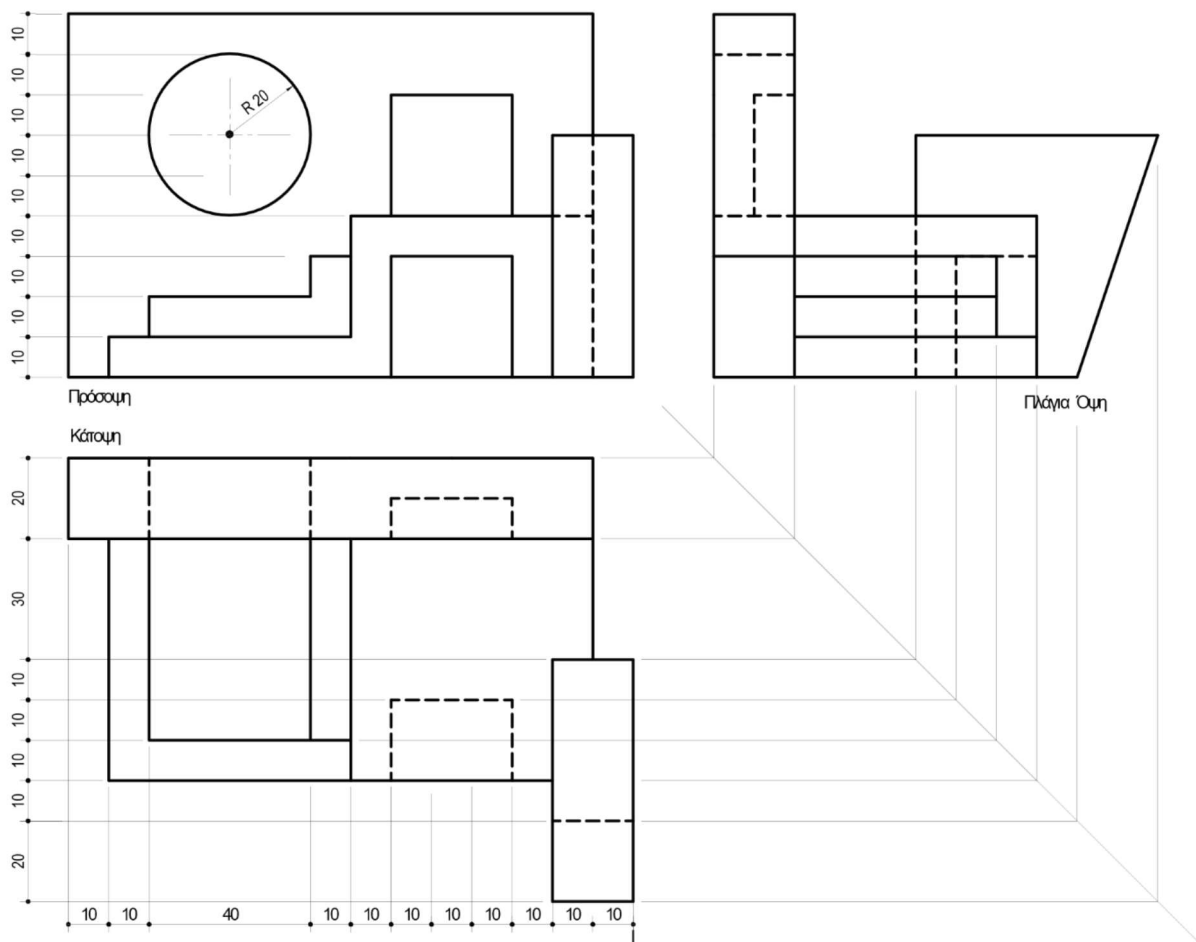

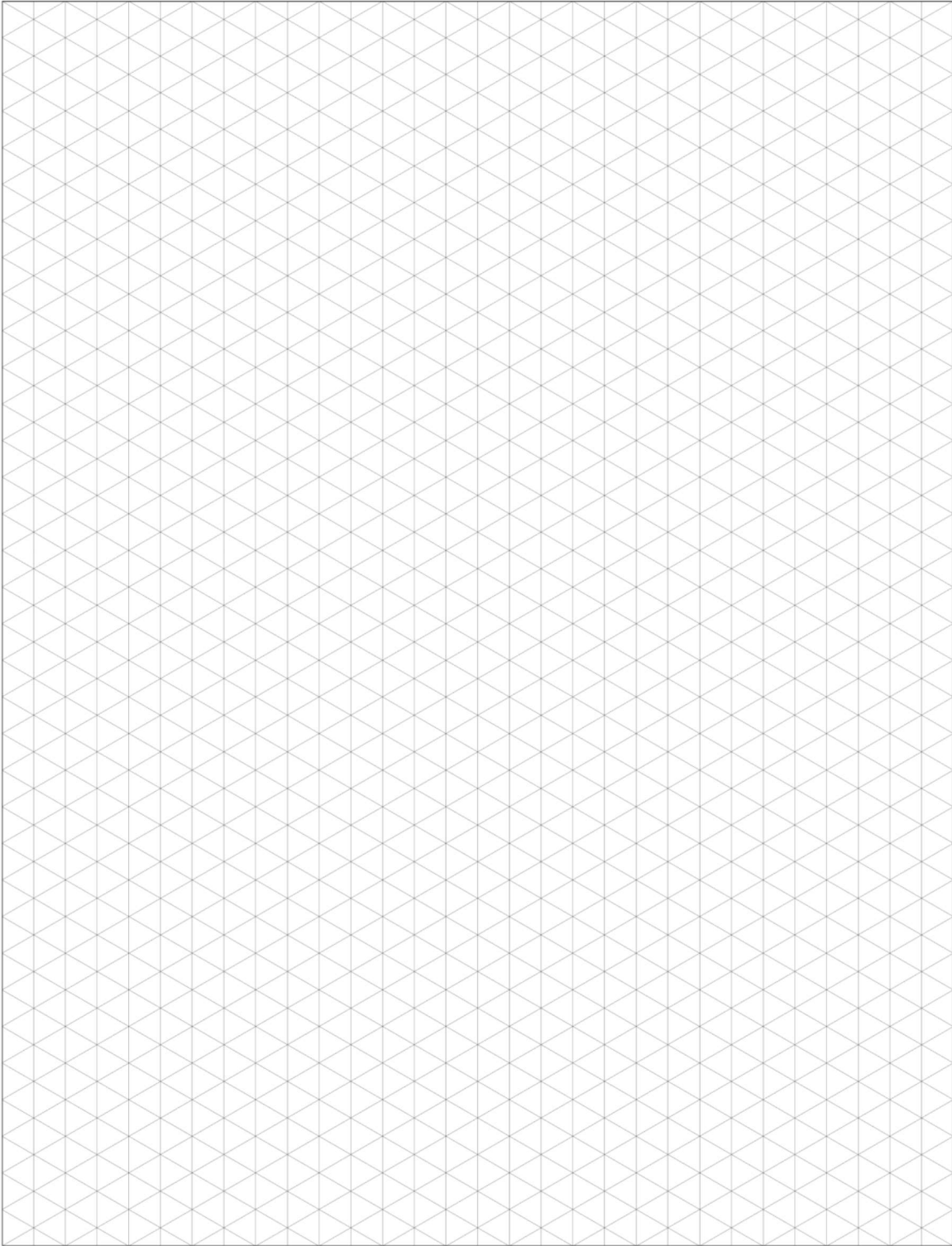

Ερώτηση 18 (Μονάδες 8)

Καθηγητής παρουσιάζει την παρακάτω οικοδομική λεπτομέρεια στο μάθημα των Δομικών.

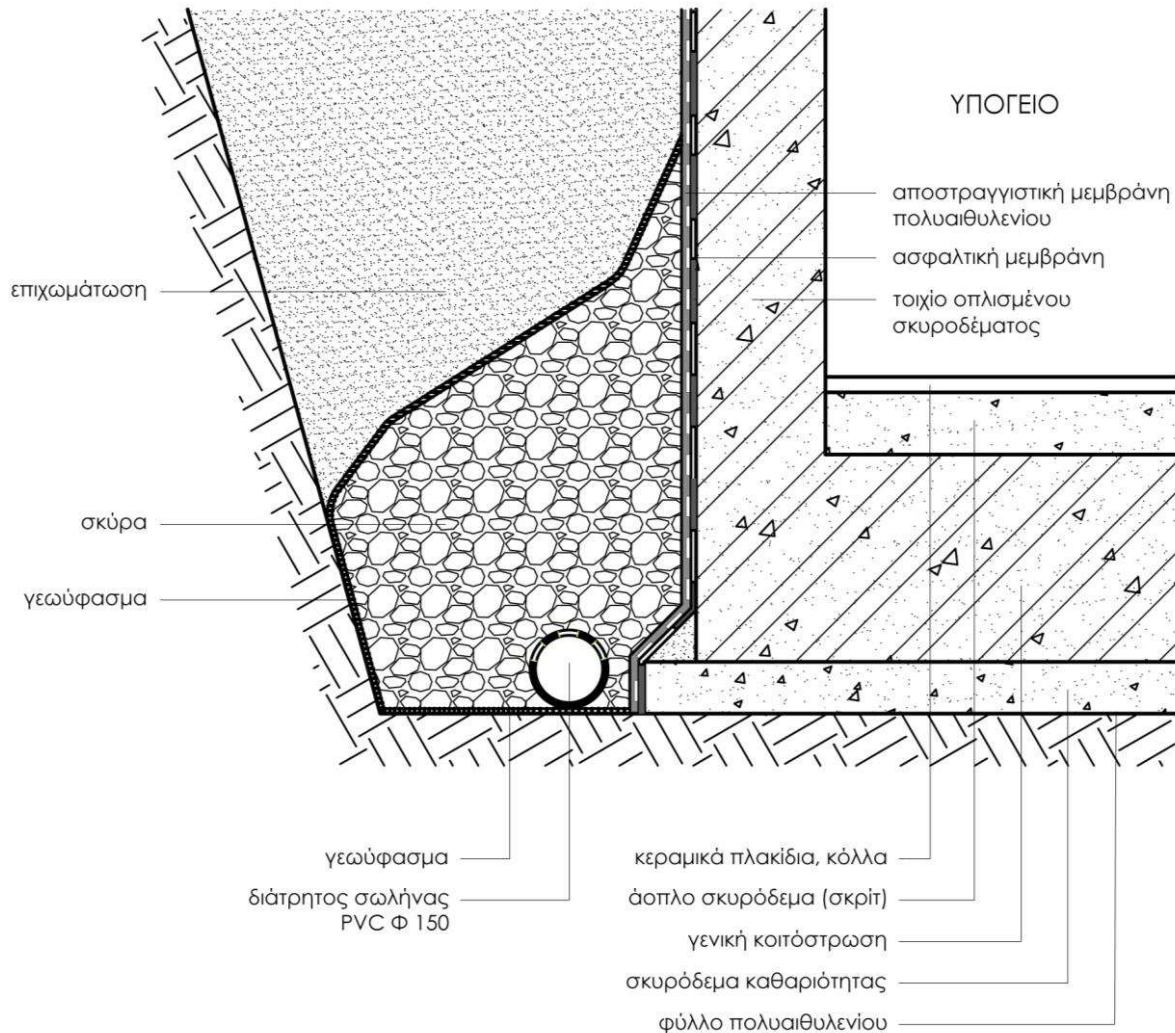

α) Εάν ήσασταν στη θέση του καθηγητή πώς θα εξηγούσατε εν συντομία στους μαθητές/ στις μαθήτριες τη χρησιμότητα:

- i. του διάτρητου σωλήνα PVC,
- ii. του γεωφύλαγματος,
- iii. της ασφαλτικής μεμβράνης και
- iv. της αποστραγγιστικής μεμβράνης πολυαιθυλενίου, που εμφανίζονται στην λεπτομέρεια;

.....

.....

.....

.....

.....
.....
.....
.....
.....
.....
.....
.....
.....
.....
.....
.....

β) Οι πλαστικές προεξοχές που είναι ενσωματωμένες στην αποστραγγιστική μεμβράνη πρέπει να βρίσκονται σε επαφή με την επιχωμάτωση και τα σκύρα ή με την ασφαλική μεμβράνη και το τοιχίο; Να εξηγήσετε την απάντησή σας.

.....
.....
.....

γ) Να αναφέρετε ένα υλικό που θα μπορούσε να αντικαταστήσει την ασφαλική μεμβράνη στη λεπτομέρεια.

.....
.....

δ) Πώς θα ονομάζατε την οικοδομική λεπτομέρεια στους μαθητές/ στις μαθήτριές σας;

.....
.....

Ερώτηση 19 (Μονάδες 8)

Δίνεται η ισομετρική προβολή στερεού.

Να σχεδιάσετε στον κανάβο την ορθογραφική προβολή του στερεού (πρόσοψη, πλάγια όψη, κάτοψη), σύμφωνα με την ευρωπαϊκή μέθοδο σχεδίασης.

Σημείωση: Κάθε ρόμβος του ισομετρικού κανάβου αντιστοιχεί σε ένα τετράγωνο.

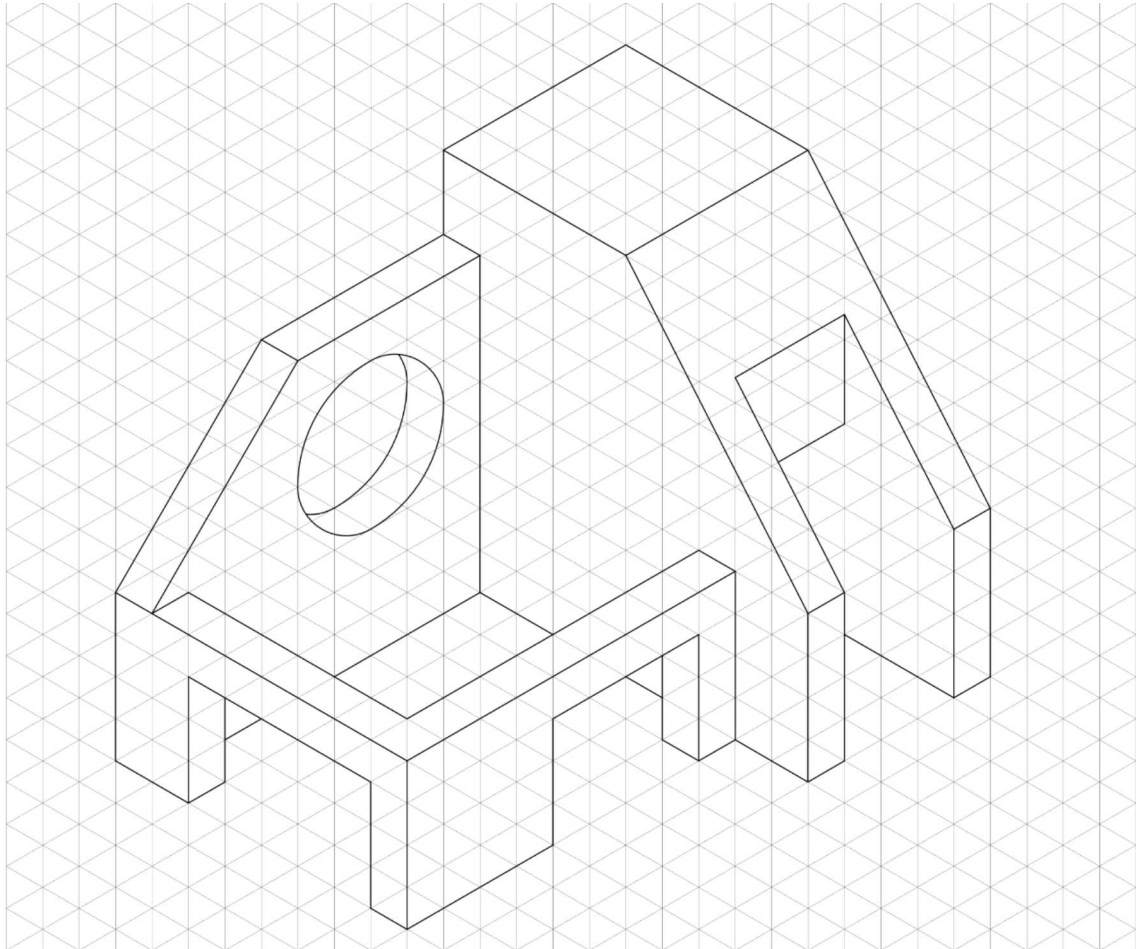

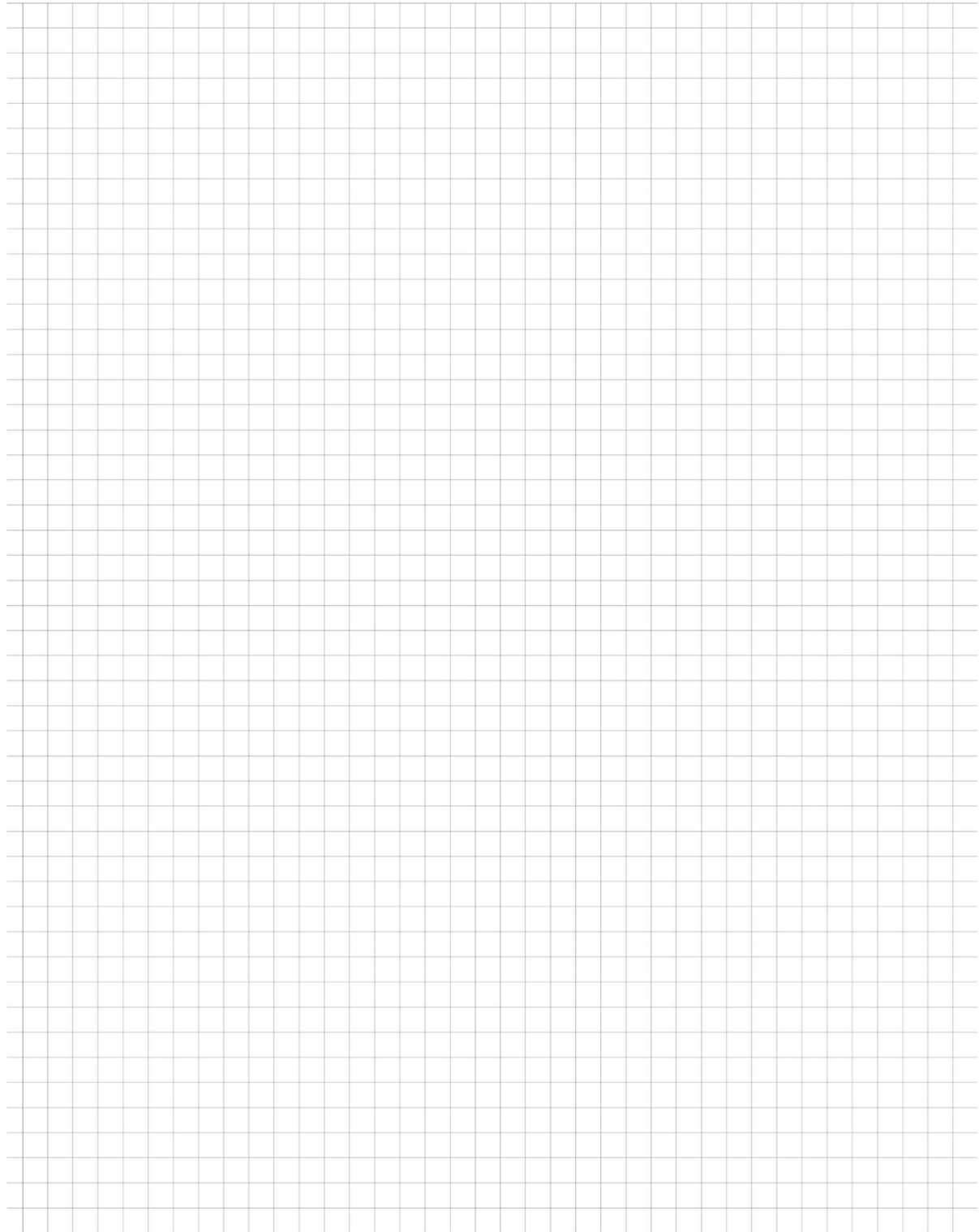

Ερώτηση 20 (Μονάδες 8)

Στο μάθημα της Αρχιτεκτονικής Δημιουργίας επιλέξατε να δώσετε στους μαθητές/ στις μαθήτριες φύλλο εργασίας, όπου απεικονίζονται τα παρακάτω κτήρια.

α) Να συμπληρώσετε τις ορθές απαντήσεις που έδωσαν οι μαθητές/ μαθήτριες στα ακόλουθα ζητούμενα:

- Να αναφέρετε τη λειτουργία των εικονιζόμενων κτηρίων.
- Να αναφέρετε την πόλη/ τον οικισμό ή την τοποθεσία που βρίσκονται.
- Να αναφέρετε τον δημιουργό/ τους δημιουργούς τους.



-
-
-



-
-
-



-
-
-



-
-
-



-
-
-

β) Να αναφέρετε ποια δημόσια αναγνώριση συνδέει τα παραπάνω κτήρια.

.....
.....
.....

ΤΕΛΟΣ ΕΞΕΤΑΣΤΙΚΟΥ ΔΟΚΙΜΙΟΥ